

# **OWNER'S MANUAL**

## **Mobile Audio System**

---

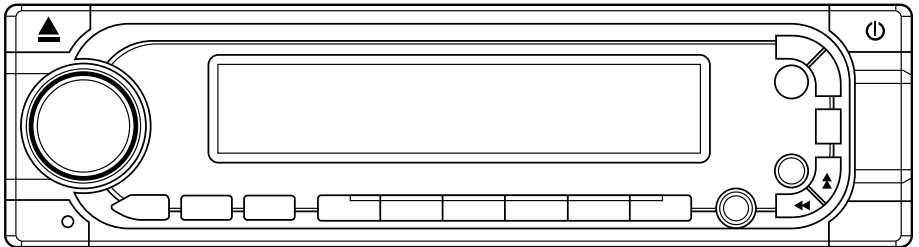

- **PLL Synthesizer Stereo Radio**
- **Digital Compact Disc Player**
- **Automatic Memory Storing**
- **Slide Down Detachable Panel**
- **Preset Equalization**
- **Remote Control**

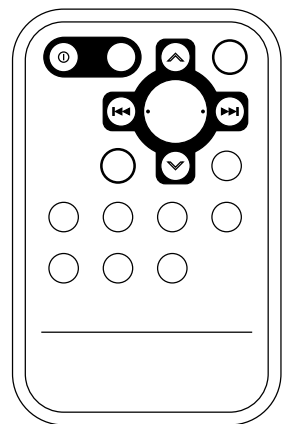

# CONTENTS

---

<b>Installation</b> .....	<b>3</b>	Playing all tracks in random .....	11
Take out screw before installation.....	3	Selecting tracks by	
DIN Front-Mount (Method A) .....	3	AMS/MP3 button.....	11
Installing the unit .....	3	Display information.....	12
Removing the unit.....	4	Disc notes .....	12
DIN Rear-Mount (Method B) .....	5	<b>Remote Control Handset.....</b>	<b>13</b>
<b>Using the detachable front panel</b> .....	<b>6</b>	<b>Specification.....</b>	<b>14</b>
<b>Wiring Connection</b> .....	<b>7</b>	<b>Trouble shooting</b> .....	<b>15</b>
<b>Operation</b> .....	<b>8</b>		
Location of control .....	8		
Switching on/off the unit .....	9		
Faceplate release.....	9		
Sound adjustment.....	9		
Loudness .....	9		
Set the clock .....	9		
Mute .....	9		
Equalization.....	9		
Liquid crystal display .....	9		
Flashing LED .....	9		
Remote sensor .....	9		
Reset function.....	9		
Radio operation .....	9		
Switching to radio mode .....	9		
Selecting the frequency band.....	9		
Selecting station .....	9		
Local/Distant .....	9		
Automatic memory storing &			
program scanning.....	10		
Station storing .....	10		
Station storing .....	10		
Mono/Stereo.....	10		
CD operation.....	10		
Switching to CD mode .....	10		
Selecting tracks.....	10		
Pausing playing .....	10		
Previewing all tracks.....	10		
Repeating the same track .....	10		
Playing all tracks in random .....	10		
Ejecting a disc .....	10		
MP3 operation .....	10		
Switching to CD (MP3) mode.....	10		
Ejecting a disc .....	11		
Selecting tracks in single step.....	11		
Pausing playing .....	11		
Previewing all tracks.....	11		
Repeating the same track .....	11		

# INSTALLATION

## Notes:

- Choose the mounting location where the unit will not interfere with the normal driving function of the driver.
- Before finally installing the unit, connect the wiring temporarily and make sure it is all connected up properly and the unit and the system work properly.
- Use only the parts included with the unit to ensure proper installation. The use of unauthorized parts can cause malfunctions.
- Consult with your nearest dealer if installation requires the drilling of holes or other modifications of the vehicle.
- Install the unit where it does not get in the driver's way and cannot injure the passenger if there is a sudden stop, like an emergency stop.
- If installation angle exceeds 30° from horizontal, the unit might not give its optimum performance.

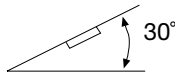

- Avoid installing the unit where it would be subject to high temperature, such as from direct sunlight, or from hot air, from the heater, or where it would be subject to dust, dirt or excessive vibration.

## DIN FRONT/REAR-MOUNT

This unit can be properly installed either from "Front" (conventional DIN Front-mount) or "Rear" (DIN Rear-mount installation, utilizing threaded screw holes at the sides of the unit chassis). For details, refer to the following illustrated installation methods.

## TAKE OUT SCREW BEFORE INSTALLATION

Before install the unit, please remove the two screws.

Take out screws before installation

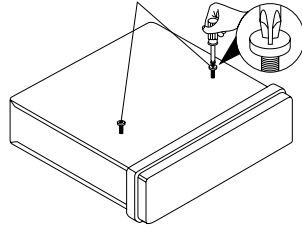

## DIN FRONT-MOUNT (Method A) Installation Opening

This unit can be installed in any dashboard having an opening as show below:

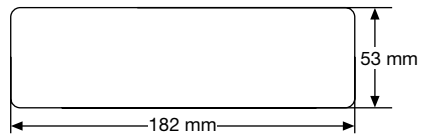

## Installing the unit

Be sure you test all connections first, and then follow these steps to install the unit.

1. Make sure the ignition is turned off, and then disconnect the cable from the vehicle battery's negative (-) terminal.
2. Disconnect the wire harness and the antenna.
3. The two supplied keys release tabs inside the unit's sleeve so you can remove it. Insert the keys as far as they will go (with the notches facing up) into the appropriate slots at the middle left and right sides of the unit. Then slide the sleeve off the back of the unit.

# INSTALLATION

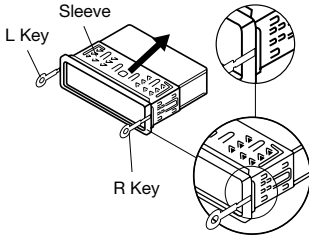

4. Mount the sleeve by inserting the sleeve into the opening of the dashboard and bend open the tabs located around the sleeve with a screwdriver. Not all tabs will be able to make contact, so examine which ones will be most effective. Bend open the appropriate tabs behind the dashboard to secure the sleeve in place.

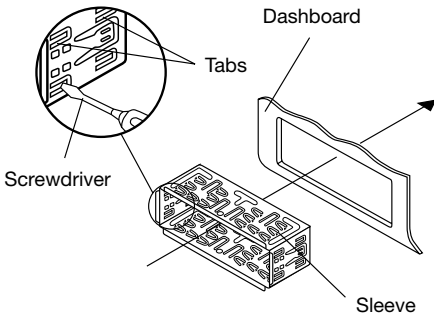

5. Reconnect the wire harness and the antenna and be careful not to pinch any wires or cables.
6. Slide the unit into the sleeve until it locks into place.
7. To further secure the unit, use the supplied metal strap to secure the back of the unit in place. Use the supplied hardware (Hex Nut (M5mm) and Spring Washer) to attach one end of the strap to the mounting bolt on the back of the unit. If necessary, bend the metal strap to fit your vehicle's mounting area. Then use the supplied hardware (Tapping Screw (5x25mm) and Plain Washer) to attach the other end of metal strap to a solid metal part of the vehicle under the dashboard. This strap also helps ensure proper electrical grounding of the unit.

Note: to install the short threading terminal of the mounting bolt to the back of the unit and the other long threading terminal to the dashboard.

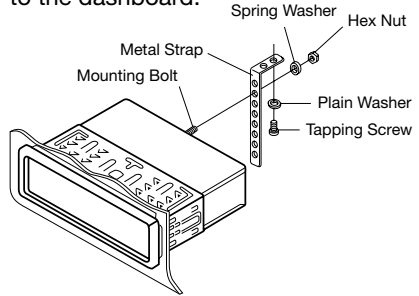

8. Reconnect the cable to the vehicle battery's negative (-) terminal.

## Removing the unit

1. Remove the metal strap attached to the back of the unit (if attached).
2. Press the **OPEN/CLOSE** button to slide the front panel down.

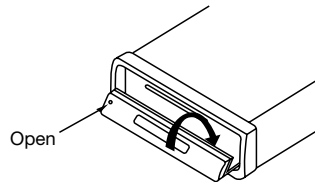

3. Insert fingers into the groove in the right side of the outer trim ring and pull out to remove the outer trim ring. (You can also remove the outer trim ring from the left side.)

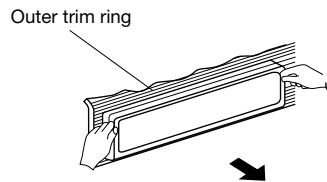

# INSTALLATION

4. After removing the outer trim ring, press **OPEN/CLOSE** button again to slide the front panel up. Then insert both of the supplied keys into the slots at the left and right sides of the unit, then pull the unit out of the dashboard.

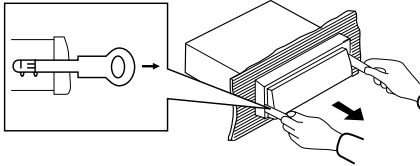

## **DIN REAR-MOUNT (Method B)**

If your vehicle is a Nissan or a Toyota, follow these mounting instructions. Use the screw holes marked T (Toyota) or N (Nissan) located on both sides of the unit to fasten the unit to the factory radio mounting brackets supplied with your vehicle.

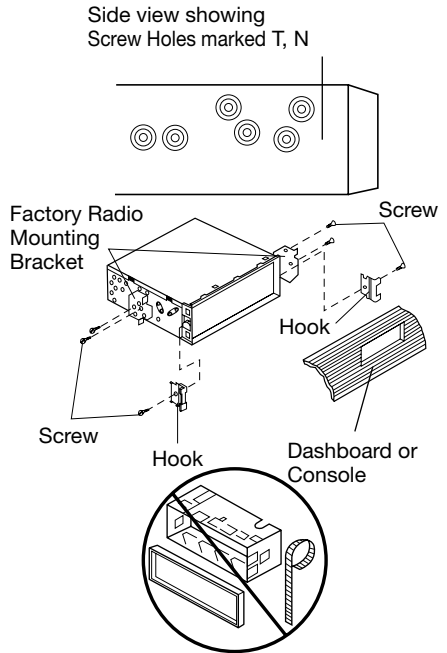

To fasten the unit to the factory radio mounting brackets.

1. Use a screwdriver to loose the hook's screws on the front left and right sides of the unit and remove the hooks.
2. Align the screw holes on the bracket with the screw holes on the unit, and then tighten the screws (5x5mm) on each side.

Note: the outer trim ring, sleeve and the metal strap are not used for method B installation.

# USING THE DETACHABLE FRONT PANEL

## To Detach the Front Panel

1. Press the **OPEN/CLOSE** button, the front panel will slide down.

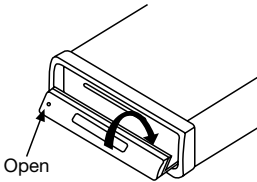

2. Press the **OPEN/CLOSE** button again, the front panel will slide up.

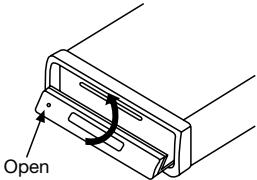

3. When the front panel slides down, press the bottom button of the front panel upward and pull it out from the panel bracket.

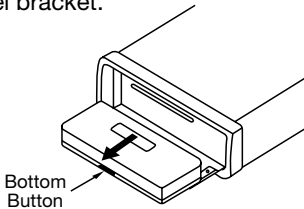

4. For safekeeping, store the front panel in the supplied protective case immediately after being removed.

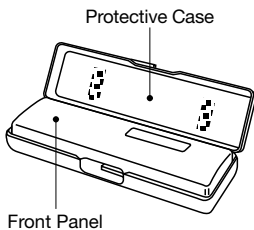

## To Reinstall the Front Panel

1. When the panel bracket is in slide down position, insert the front panel into panel bracket and press **OPEN/CLOSE** button to slide up.

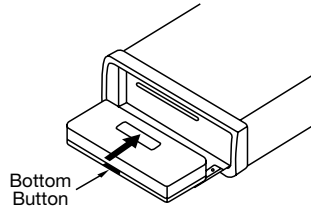

2. When the panel bracket is in slide up position, insert a side of the front panel to its proper position and push the other side into the panel bracket, a 'click' sound should be heard.

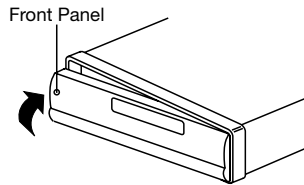

3. Note that if the front panel fails to lock in position properly, control button may not function and display may be missing some segments. Press the **OPEN/CLOSE** button and then reinstall the front panel again.

## Precautions when handling

1. Do not drop the front panel.
2. Do not put pressure on the display or control buttons when detaching or re-installing the front panel.
3. Do not touch the contacts on the front panel or on the main unit body. It may result in poor electrical contact.
4. If any dirt or foreign substances adhered on the contacts, they can be removed with a clean and dry cloth.
5. Do not expose the front panel to high temperatures or direct sunlight in anywhere.
6. Keep away any volatile agents (e.g. benzene, thinner, or insecticides) from touching the surface of the front panel.
7. Do not attempt to disassemble the front panel.

# WIRING CONNECTION

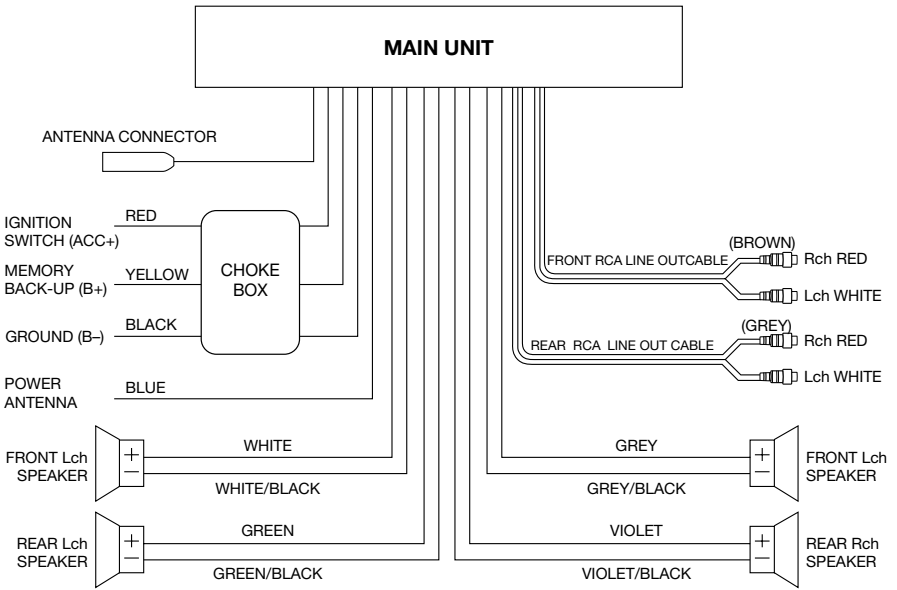

# OPERATION

## LOCATION OF KEYS

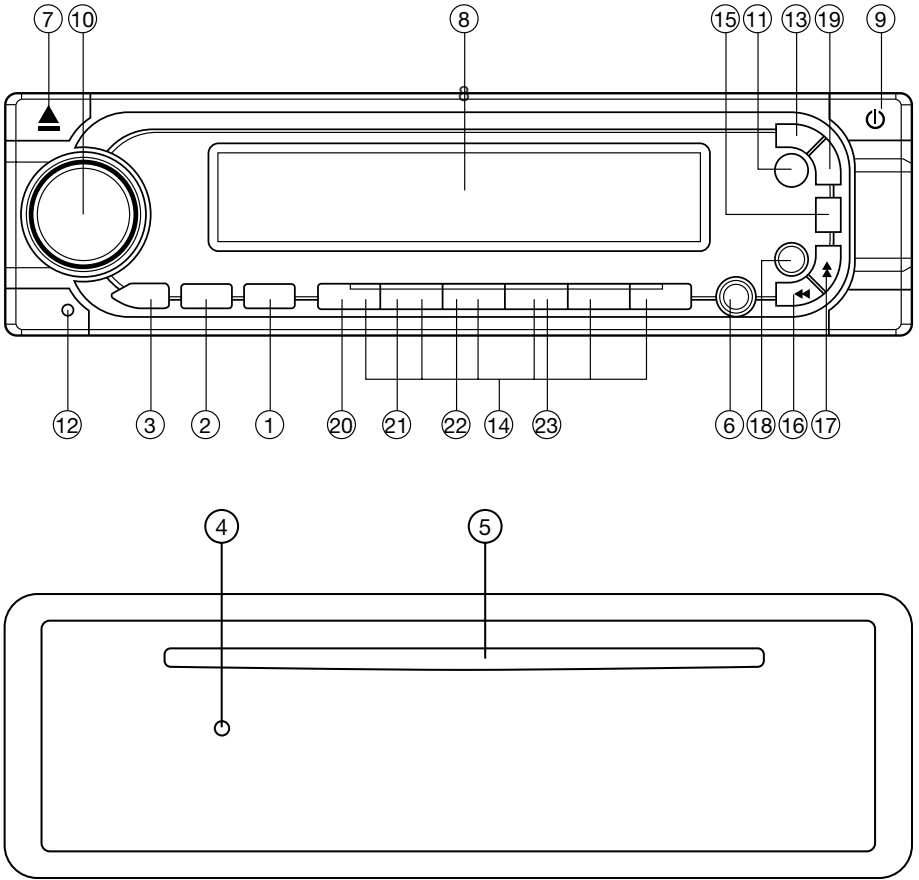

- |                           |   |
|---------------------------|---|
| 1. MON Button             | 13. BND/LOU   |
| 2. LOC Button             | 14. Preset button                                   |
| 3. MUT Button             | 15. Display Button (DSP)                            |
| 4. LED                    | 16. MANU/SKIP Search DOWN Button ◀◀                 |
| 5. Disc slot              | 17. MANU/SKIP Search UP Button ▶▶                   |
| 6. MOD Button             | 18. Auto Memory Store/Presets Scan Button (AMS/MP3) |
| 7. OPEN/CLOSE Button (▲)  | 19. EQ Button                                       |
| 8. Liquid Crystal Display | 20. Pause Button (PAU)                              |
| 9. POWER (⏻)              | 21. SCAN Button (SCN)                               |
| 10. PUSH SEL              | 22. Repeat CD Button (RPT)                          |
| 11. Remote Sensor (IR)    | 23. Shuffle CD Button (SHF)                         |
| 12. Reset Button          |   |

# OPERATION

- **SWITCHING THE UNIT ON/OFF**  
Switch on the unit by pressing any button (except **OPEN/CLOSE** button (7)). When system is on, press  $\odot$  button (9) to turn off the unit.

- **FACEPLATE RELEASE**  
Press **OPEN/CLOSE** button (7) to slide down the removable faceplate down.

- **SOUND ADJUSTMENT**  
Press **PUSH SEL** button (10) to select the desired adjustment mode.  
The adjustment mode will change in the following order:

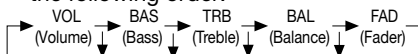

By rotating the volume knob (10) clockwise or counter-clockwise, it is possible to adjust the desired sound quality.

- **LOUDNESS**  
Press **BND/LOU** button (13) for several seconds to reinforce the bass output. Press it for several seconds again to release this function.

- **SET THE CLOCK**  
Press the **DSP** button (15), the clock is displayed on the LCD display. Then hold down the button until the clock flashes. Then press the  $\gg$  button (17) to change hours or  $\ll$  button (16) to change minutes.

- **MUTE**  
Press **MUT** button (3) to mute the volume instantly. If any button is pressed while in the mute mode, the mute function is released.

- **EQUALIZATION**  
Press **EQ** button (19) to turn on equalization function and to select desired audio mode. There are four kinds of mode as below:

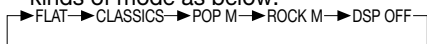

- **LIQUID CRYSTAL DISPLAY**  
Shows current frequency and activated functions on the display (8).

- **FLASHING LED**  
If the front panel does not install in the main unit, the **LED** (4) will be flashing.

- **REMOTE SENSOR**  
Point the remote control handset to the remote sensor **IR** (11). Press the function keys on the handset to control the system.

- **RESET FUNCTION**  
**RESET** button (12) must be activated with either a ball point pen or thin metal object. The **RESET** button (12) is to be activated for the following reasons:

- Initial installation of the unit when all wiring is completed.
- All the function buttons do not operate.
- Error symbol on the display.

**Note:** If you press **RESET** button (12) and the unit still does not work, please use a cotton swab soaked in isopropyl alcohol to clean the socket on the back of the front panel.

## RADIO OPERATION

- **SWITCHING TO RADIO MODE**  
Press **MOD** button (6) to select radio mode, the radio mode appears in the display together with the memory band and frequency.

- **SELECTING THE FREQUENCY BAND**  
In radio mode, press **BND/LOU** button (13) to select the desired band.  
The reception band will change in the following order:

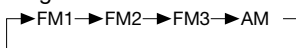

- **SELECTING STATION**  
Press  $\gg$  button (17) or  $\ll$  button (16) shortly to activate automatic seek function. Press for several seconds until "**MANUAL**" appears on the display, the manual tuning mode is selected. If  $\ll$  buttons (16) and  $\gg$  button (17) have not been pressed for several seconds, the unit returns to seek tuning mode and "**AUTO**" appears on the display.

- **LOCAL/DISTANT**  
Press **LOC** button (2) to select between local and distant stations. Local setting is for reception of strong stations and distant setting is for reception of weaker setting. This function is effect during **AUTO SEEK** operation.

- **AUTOMATIC MEMORY STORING & PROGRAM SCANNING**
  - Automatic Memory Storing  
Press **AMS** button (18) for several seconds, the radio searches from the current frequency and checks the signal strength until one cycle search is finished. Then the 6 strongest

# OPERATION

stations are stored into the corresponding preset number button positions.

- Program Scanning  
Press **AMS** button (18) shortly to scan preset stations. When the signal strength level of a station is more than the threshold level of the stop setting, the radio will hold at that preset number for several seconds, then releases and searches again.
- **STATION STORING**  
Press any one of the preset buttons (14) M1 to M6 to select a station that has already been stored into the memory. You may store 6 stations in each of the bands (F1, F2, F3 or AM). To store a station into the memory, select the desired band using **BND/LOU** button (13). Either use the **AUTO** or **MANUAL** tuning mode to select the station you wish to enter into memory and then press and hold the M1 memory button (14) until the unit beeps to indicate the station has been stored into memory. Repeat this procedure for each of the remaining memory button positions (M2 to M6) and then move to the next band and repeat the procedure.
- **MONO/STEREO**  
Press **MON** button (1) to select mono or stereo mode. You can sometimes improve reception of distant stations by selection mono operation.

## CD OPERATION

- **SWITCHING TO CD MODE**  
If there is no CD inserted in the driver:  
Press **OPEN/CLOSE** button (7) to slide the faceplate down and reveal the disc compartment slot (5). Gently insert the CD with the printed side facing up into the CD compartment until you feel some resistance. The CD is drawn into the CD player automatically. CD playback then begins. Press the **OPEN/CLOSE** button (7) to raise the faceplate back into position.  
If a CD is already inserted in the unit:  
Press the **MOD** button (6) repeatedly until the CD mode display appears.
- **SELECTING TRACKS**  
Press **◀** button (16) or **▶** button (17) to move to the previous track or the following track. Track number shows on display. Hold **◀** button (16) or **▶** button (17) to fast reverse or fast forward. CD play starts from when you release the button.

- **PAUSING PLAYING**  
Press **PAU** button (20) to pause CD player. Press it again to resume play.
- **PREVIEWING ALL TRACKS**  
Press **SCN** button (21) to play the first several seconds of each track on the current disc. Press again to stop intro play and listen to complete track.
- **REPEATING THE SAME TRACK**  
Press **RPT** button (22) to continuously repeat the same track. Press it again to stop repeat.
- **PLAYING ALL TRACKS IN RANDOM**  
Press **SHF** button (23) to play all tracks on CD in random order. Press again to cancel the function.
- **EJECTING A DISC**  
Method (A):  
When a disc is inserted into the disc slot (5) and playing, press **OPEN/CLOSE** button (7) to slide down the front panel, then press and hold **OPEN/CLOSE** button (7) for several seconds. CD will stop playing and eject from the disc slot. Press **OPEN/CLOSE** button (7) again and the front panel will close.  
Method (B):  
When a disc is inserted into the disc slot (5) and playing, press and hold **OPEN/CLOSE** button (7) for several seconds to slide down the front panel and eject the disc from the disc slot, then press **OPEN/CLOSE** button (7) to close the front panel.

## MP3 OPERATION

- **SWITCHING TO CD (MP3) MODE**  
If there is no MP3 disc inserted in the player:  
Press **OPEN/CLOSE** button (7) to slide the faceplate down and reveal the disc compartment slot (5). Gently insert the MP3 disc with the printed side uppermost into the disc slot (5) until you feel some resistance. The MP3 disc is drawn into the player automatically. The MP3 playback begins. Press the **OPEN/CLOSE** button (7) to raise the faceplate back into position.  
If a MP3 disc is already inserted in the player:  
Keep pressing **MOD** button (6) shortly until the CD (MP3) mode display appears.
- **SELECTING TRACKS IN SINGLE STEP**  
Press **◀** button (16) or **▶** button (17) to move to the previous track or the following track. Track number shows on display.
- **PAUSING PLAYING**  
Press **PAU** button (20) to pause MP3 player. Press it again to resume play.

# OPERATION

- **PREVIEWING ALL TRACKS**

Press **SCN** button (21) to play first several seconds of each track on the current disc. Press again to stop intro and listen to track.

- **REPEATING THE SAME TRACK**

Press **RPT** button (22) to continuously repeat the same track. Press it again to stop repeat.

- **PLAYING ALL TRACKS IN RANDOM**

Press **SHF** button (23) to play all tracks on MP3 disc in random order. Press again to cancel the function.

- **SELECTING TRACKS BY AMS/MP3 BUTTON**

**AMS** button is assigned as Digital Audio Mode selection button in MP3 operation. When pressed, it is activated as selecting each mode of Digital Audio.

“Searching track directly” => “Searching Directory or File Name” => “Navigation” from root by **MANU/SKIP UP/DOWN** buttons => “Navigation” from current directory by **MANU/SKIP UP/DOWN** buttons.

### Searching Track Directly

Press **AMS (MP3)** button one time. It enters into “Searching track directly” mode in Digital Audio CD.

The unit searches the track selected by following direct numeric buttons:

**M1-M6, MOD (7), MANU/SKIP DOWN (8), MANU/SKIP UP (9), DSP(0).**

If you select 3 digits, the unit searches the track at once. If you enter one or two digits, the unit waits for **ENT (BND/LOU)** button to be pressed. The unit will search for the track after few seconds, even if the **ENT** button has not been pressed.

### Searching Directory or File Name

Press **AMS (MP3)** button twice. It enters into “Searching Directory or File Name” in Digital Audio CD.

The unit searches files and directories that have the same character which is inputted by the user pressing the corresponding buttons listed on the Table 1 below.

Explain as follows:

- Use the corresponding buttons to select the characters A to Z, blank, 0 to 9, -, +.
- Press **PUSH SEL** button to confirm entry of each character.
- Press **BND/LOU (ENT)** button to start the title search.  
In case the selected title is a directory name, display will show (‘ ’), then
- Use the **MANU/SKIP UP/DOWN**

buttons to list all songs under this directory and select the title.

- Press **BND/LOU (ENT)** button to confirm title, and start play.
- Repeat the above steps if the newly selected title is again a directory.

### Searching From Root Directory

Press **AMS (MP3)** button three times. The unit searches file or directory from root by using **MANU/SKIP UP/DOWN** buttons. (D-DIR icon turns on if the name is a directory). Display will list all available directories and songs. Select the desired directory/songs by using **MANU/SKIP UP/DOWN** buttons and **BND/LOU (ENT)** button to confirm. If the selected title is a song, it starts to play. If the selected title is a directory name, display will show (‘ ’), then

- Use the **MANU/SKIP UP/DOWN** buttons to list all songs under this directory and select the title.
- Press **BND/LOU (ENT)** button to confirm and start the play.
- Repeat the above steps if the newly selected title is again a directory.

### Searching From Current Directory

Press **AMS (MP3)** button four times. The unit searches file or directory from current directory by using **MANU/SKIP UP/DOWN** buttons. (D-DIR icon turns on if the name is directory). The current directory name is displayed for a second and the current playing file name is displayed (selected).

The user can select the directory or file in the directory by using **MANU/SKIP UP/DOWN** buttons. The selected file can be played by pressing **BND/LOU (ENT)** button.

“MP3” icon turns on when MP3 disc is played and blinks when it is in navigation mode.

- **DISPLAY INFORMATION**

Press **DSP** button. If available, **ID3 TAG** information is displayed when you push this button. Supported TAG is **Songname, Artist, Album, Year, Comments**. If not available, the words **Unknown Songname, Unknown Artist, No Album Title, Unknown Year** and **No Comments** will appear on LCD display. Also - if **ID3 TAG** is not available, the words **No ID3 TAG** are displayed after Comments.

# OPERATION

KEY Assigned IN Searching mode (Table 1)

AMS	Mode Select
BND/LOU	ENTER
M1	A, B, C, 1
M2	D, E, F, 2
M3	G, H, I, 3
M4	J, K, L, 4
M5	M, N, O, 5/ Directory DOWN
M6	P, Q, R, 6/ Directory UP
MOD	S, T, U, 7
MANU/SKIP DOWN	V, W, X, 8
MANU/SKIP UP	Y, Z, SPACE, 9
PUSH SEL	CHARACTER SHIFT RIGHT
DSP	_, -, +, 0
AUDIO KNOB	CHARACTER SELECT (A, B - 8, 9, 0)

AUDIO KNOB (ENCODER) & MANU/SKIP  
UP/DOWN buttons:  
Searching file and directory during Navigation.

## DISC NOTE

### A. Notes on discs:

1. Attempting to use non-standard shape discs (e.g. square, start, heart) may damage the unit. Be sure to use round shape CD discs only for this unit.
2. Do not stick paper or tape etc., onto the label side or the recording side of any discs, as it may cause a malfunction.
3. Dirt, dust, scratches and warping discs will cause misoperation.

### B. Notes on CD-Rs (recordable CDs)/CD-RWs (rewritable CDs):

1. Be sure to use discs with following marks only for the unit to play:



2. The unit cannot play a CD-R and CD-RW that is not finalized. (Please refer to the manual of your CD-R/CD-RW recorder or CD-R/CD-RW software for more information on finalization process).
3. Depending on the recording status, conditions of the disc and the equipment used for the recording, some CD-Rs/CD-RWs may not be played on this unit. (See \*1)

\*1: To have more reliable play back, please see following recommendations:

- a. Use CD-RWs with speed 1x to 4x and write with speed 1x to 2x.
- b. Use CD-Rs with speed 1x to 8x and write with speed 1x to 2x.
- c. Do not play a CD-RW which has been written for more than 5 times.

### C. Notes on MP3 files:

1. The disc must be in the ISO9660 level 1 or level 2 format, or Joliet or Romeo in the expansion format.
2. When naming a MP3 file, be sure the file name extension is “.MP3”.
3. For a non-MP3 file, even though the file name extension is “.MP3”, the unit cannot recognize it.

# REMOTE CONTROL HANDSET

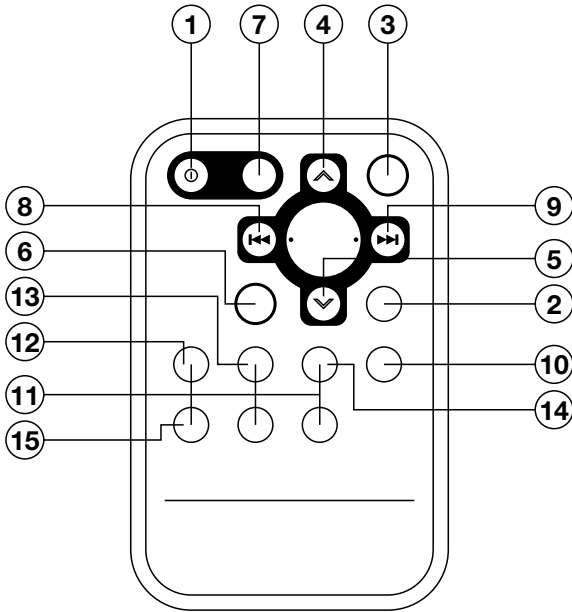

## FUNCTION KEYS & CONTROL

- |                 |  |
|-----------------|--|
| 1. PWR          | = Power ON/OFF Button  |
| 2. DSP (0)      | = Display Button (└, ─, +, 0)                                      |
| 3. SEL          | = Select Button (Character Shift Right)                            |
| 4. VOL ▲        | = Volume Up Button [Character Select (A, B ~ 8, 9, 0)]             |
| 5. VOL ▼        | = Volume Down Button [Character Select (A, B ~ 8, 9, 0)]           |
| 6. BND (ENTER)  | = Band Select Button (Enter Button)                                |
| 7. MOD (7)      | = Mode Button (S, T, U, 7)   |
| 8. TUNE/SEEK ◀◀ | = Tune/Seek Down Button (V, W, X, 8)                               |
| 9. TUNE/SEEK ▶▶ | = Tune/Seek Up Button (Y, Z, SPACE, 9)                             |
| 10. AMS (MP3)   | = Automatic Storing & Program Scanning Button (Mode Select Button) |
| 11. M1 - M6     | = Preset Buttons (A~R, 1~6)  |
| 12. PAU         | = Pause Button (A, B, C, 1)  |
| 13. SCN         | = Scanning Button (D, E, F, 2)                                     |
| 14. RPT         | = Repeat Button (G, H, I, 3)                                       |
| 15. SHF         | = Shuffle Button (J, K, L, 4)                                      |

# SPECIFICATION

---

## GENERAL

Power Supply Requirements	: DC 12 Volts, Negative Ground
Chassis Dimensions	: 178 (W) x 165 (D) x 50 (H)
Tone Controls	
- Bass (at 100 Hz)	: $\pm 10$ dB
- Treble (at 10 KHz)	: $\pm 10$ dB
Maximum Output Power	: 4 x 55 Watts
Current Drain	: 15 Ampere (max.)

## CD PLAYER

Signal to Noise Ratio	: More than 55 dB
Channel Separation	: More than 45 dB
Frequency Response	: 40 Hz - 18 KHz

## RADIO

### FM

Frequency Coverage	: 87.5 to 107.9 MHz
IF	: 10.7 MHz
Sensitivity (S/N = 30 dB)	: 4 $\mu$ V
Stereo Separation	: > 25 dB

### AM

Frequency Coverage	: 530 to 1710 KHz
IF	: 450 KHz
Sensitivity (S/N = 20 dB)	: 36 dBu

# TROUBLE SHOOTING

Before going through the check list, check wiring connection. If any of the problems persist after check list has been made, consult your nearest service dealer.

Symptom	Cause	Solution
No power.	The car ignition switch is not on.	If the power supply is connected to the car accessory circuits, but the engine is not moving, switch the ignition key to "ACC".
	The fuse is blown.	Replace the fuse.
Disc cannot be loaded or ejected.	Presence of CD disc inside the player.	Remove the disc in the player, then put a new one.
	Inserting the disc in reverse direction.	Insert the compact disc with the label facing upward.
	Compact disc is extremely dirty or defective disc.	Clean the disc or try to play a new one.
	Temperature inside the car is too high.	Cool off or until the ambient temperature return to normal.
	Condensation.	Leave the player off for an hour or so, then try again.
No sound.	Volume is in minimum.	Adjust volume to a desired level.
	Wiring is not properly connected.	Check wiring connection.
Sound skips.	The installation angle is more than 30 degrees.	Adjust the installation angle less than 30 degrees.
	The disc is extremely dirty or defective disc.	Clean the compact disc, then try to play a new one.
The operation keys do not work.	The built-in microcomputer is not operating properly due to noise.	Press the RESET button. Front panel is not properly fixed into its place.
The radio does not work. The radio station automatic selection does not work.	The antenna cable is not connected.	Insert the antenna cable firmly.
	The signals are too weak.	Select a station manually.

### Error Code showing on display

	<b>Cause</b>	<b>Remedy</b>
ERROR 1	Mechanism problem	Press "RESET" button.
ERROR 2	Playback errors:	
	Dirty disc	Clean the disc and load it as instruction manual mentioned.
	Disc is loaded up side down	Load disc with label facing up.
	Disc is scratched	Try another disc.
	Disc carries data which cannot be supported by the unit	Try another disc.

# GUIDE D'UTILISATION

## Système de radio mobile

---

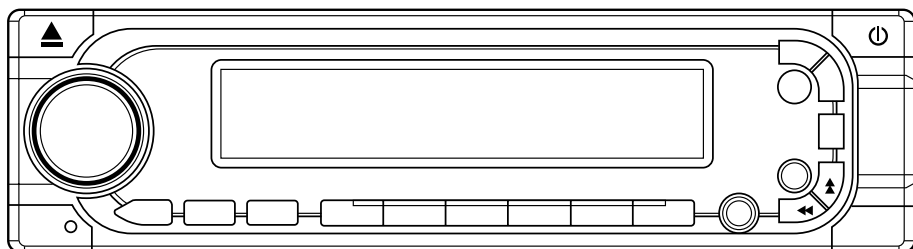

- **Radio stéréo à boucle de verrouillage de phase 'PLL'**
- **Lecteur de disques compacts numériques**
- **Programmation automatique des stations en mémoire**
- **Face amovible escamotable**
- **Égaliseur pré réglé**
- **Télécommande**

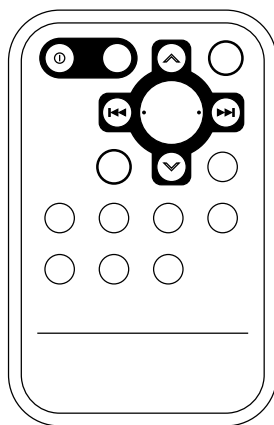

# TABLE DES MATIÈRES

---

<b>Installation</b> .....	<b>3</b>	Effectuer une pause de la lecture ....	11
Retirer les vis avant l'installation .....	3	Entendre le début de chaque piste .	11
Installation DIN par l'avant (méthode A) .....	3	Répéter la même piste .....	11
Installer l'appareil.....	3	Jouer toutes les pistes dans le	
Retirer l'appareil.....	4	désordre .....	11
Installation DIN par l'arrière (méthode B) .....	5	Choisir les pistes à l'aide de la touche	
<b>Utiliser la face amovible</b> .....	<b>6</b>	AMS/MP3 .....	11
<b>Connexion des fils</b> .....	<b>7</b>	Renseignements relatifs à l'affichage .....	12
<b>Fonctionnement</b> .....	<b>8</b>	Remarques sur les disques.....	12
Emplacement des commandes .....	8	<b>Télécommande</b> .....	<b>13</b>
Mettre l'appareil en marche-arrêt .....	9	<b>Spécifications</b> .....	<b>14</b>
Dégagement de la face amovible .....	9	<b>Guide de dépannage</b> .....	<b>15</b>
Réglages du son .....	9		
Compensation des graves 'Loudness' .....	9		
Réglage de l'horloge.....	9		
Sourdine 'Mute' .....	9		
Égalisation.....	9		
Écran d'affichage ACL .....	9		
Capteur de la télécommande .....	9		
Fonction de réinitialisation 'Reset' .....	9		
Fonctionnement de la radio .....	9		
Commuter au mode de la radio.....	9		
Choisir la bande de syntonisation des			
fréquences.....	9		
Choisir la station de radio.....	9		
Réception des stations			
locales/distantes.....	9		
Programmation automatique et			
balayage de la programmation.....	10		
Programmer les stations.....	10		
Mono/Stéréo.....	10		
Fonctionnement du lecteur CD.....	10		
Commuter au mode du lecteur CD.....	10		
Choisir les pistes .....	10		
Effectuer une pause de la lecture ....	10		
Entendre le début de chaque piste .	10		
Répéter la même piste .....	10		
Jouer toutes les pistes en mode			
aléatoire .....	10		
Éjecter le disque .....	10		
Fonctionnement du lecteur CD en mode			
MP3 .....	10		
Commuter au mode MP3 du lecteur			
CD .....	10		
Éjecter le disque .....	11		
Choisir les pistes en une étape .....	11		

# INSTALLATION

## Remarques :

- Sélectionnez l'emplacement de montage de façon à ce que l'appareil ne nuise pas aux manoeuvres du conducteur.
- Avant de finaliser l'installation de l'appareil, branchez temporairement les fils afin de vérifier si tout est raccordé correctement et si le système fonctionne bien.
- Afin d'assurer que l'installation de l'appareil est adéquate, utilisez uniquement les pièces incluses. L'utilisation non autorisée de pièces pourrait occasionner un mauvais fonctionnement ou un bris.
- Veuillez consulter votre détaillant si l'installation requiert que l'on perce des trous ou que l'on effectue d'autres modifications à votre véhicule.
- Installez l'appareil là où il ne pourra pas nuire aux manoeuvres du conducteur ni là où il pourra occasionner des blessures au passager si le véhicule doit effectuer un arrêt d'urgence.
- Si l'angle de l'installation dépasse de 30° à l'horizontale, l'appareil ne pourra pas offrir une performance optimale.

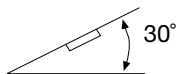

- Évitez d'installer l'appareil à un endroit où il pourrait être soumis à des températures élevées provenant de la lumière directe du soleil, de sources d'air chaud ou de chauffage ni là où il pourrait être en contact avec la poussière, la saleté ou les vibrations.

## MONTAGE DIN AVANT/ARRIÈRE

Cet appareil peut être installé de deux manières : à l'avant (montage DIN avant standard) ou à l'arrière, (montage DIN arrière), à l'aide des trous de vis filetés sur les côtés du boîtier de l'appareil). Pour plus de détails, consultez les méthodes d'installation illustrées ci-dessous.

## RETIRER LES VIS AVANT L'INSTALLATION

Avant d'installer l'appareil, veuillez retirer les deux vis.

Retirer les vis avant l'installation.

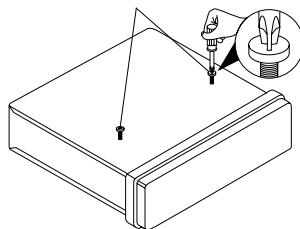

## INSTALLATION DIN PAR L'AVANT (MÉTHODE A)

### Ouverture de l'installation

Cet appareil peut être installé dans n'importe quel tableau de bord ayant une ouverture comme celle figurant ci-dessous :

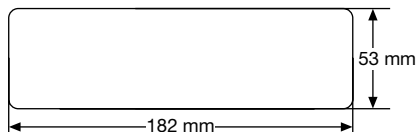

## Installer l'appareil

Assurez-vous de tester tous les raccords en premier, puis suivez ces étapes-ci pour installer l'appareil.

1. Assurez-vous que la clé de contact soit mise hors fonction, puis débranchez le câble de la borne négative (-) du véhicule.
2. Débranchez le harnais des câbles et l'antenne.
3. Les deux clés incluses vous permettent de libérer les languettes à l'intérieur du manchon de l'appareil afin que vous puissiez retirer celui-ci. Insérez les clés aussi loin que possible (avec les encoches vers le haut) dans les fentes appropriées, sur les côtés médians de gauche et de droite de l'appareil. Ensuite, sortez le manchon en le glissant à l'arrière de l'appareil.

# INSTALLATION

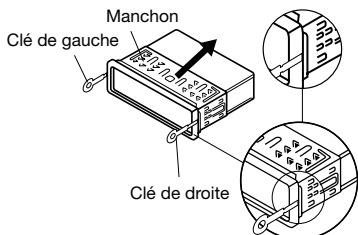

4. Montez le manchon en l'insérant dans l'ouverture du tableau de bord et en repliant les languettes situées autour du manchon à l'aide du tournevis. Ce ne sont pas toutes les languettes qui pourront faire contact, alors examinez celles qui seront les plus efficaces. Repliez les languettes appropriées derrière le tableau de bord afin d'installer le manchon solidement en place.

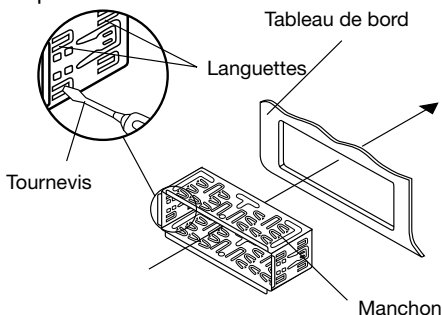

5. Rebranchez le harnais de fils et l'antenne, en prenant soin de ne pas coincer les fils ou câbles.
6. Glissez l'appareil dans le manchon jusqu'à ce qu'il soit verrouillé en position.
7. Pour solidifier davantage l'appareil, utilisez la bande de métal incluse afin d'attacher l'arrière de l'appareil en position. Utilisez la quincaillerie incluse (boulon hexagonal M5mm et la rondelle à ressort) pour attacher l'une des extrémités de la sangle au boulon de montage situé à l'arrière de l'appareil. Au besoin, pliez la bande de métal pour qu'elle puisse mieux s'insérer dans l'espace de montage de votre véhicule. Ensuite, utilisez la quincaillerie incluse (vis de taraudage – 5 x 25 mm – et la rondelle ordinaire) pour attacher l'autre extrémité de la bande de métal à une partie solide du véhicule sous le tableau de bord. Cette sangle vous aide à effectuer une mise à la masse adéquate de l'appareil.

Remarque : pour installer la borne fileté courte du boulon de montage à l'arrière de l'appareil et l'autre borne fileté longue au tableau de bord.

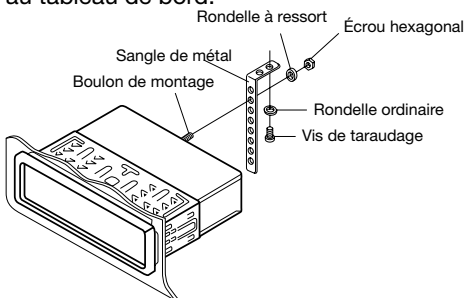

8. Rebranchez le câble à la borne négative (-) de la batterie du véhicule.

## Retirer l'appareil

1. Retirez la bande de métal attachée à l'arrière de l'appareil (si elle est fixée).
2. Appuyez sur la touche OPEN/CLOSE afin de retirer le panneau avant.

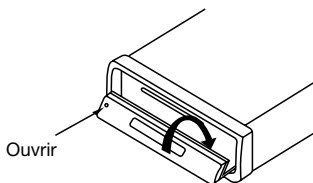

3. Insérez les doigts dans la rainure du côté droit de la garniture extérieure, puis tirez afin de sortir celle-ci. (Vous pouvez également retirer la garniture extérieure à partir du côté gauche).

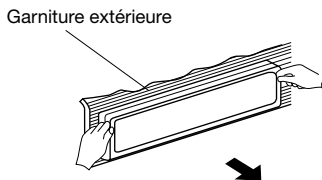

## INSTALLATION

4. Après avoir retiré la garniture extérieure, appuyez de nouveau sur la touche OPEN/CLOSE pour glisser le panneau avant vers le haut. Ensuite, insérez les deux clés incluses dans les fentes de gauche et de droite et sortez l'appareil du tableau de bord.

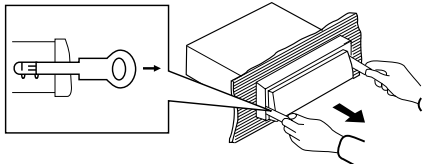

### INSTALLATION DIN PAR L'ARRIÈRE (MÉTHODE B)

Si votre véhicule est un Nissan ou un Toyota, suivez ces instructions de montage.

Utilisez les trous de vis portant l'inscription 'T' (Toyota) ou 'N' (Nissan) située sur les deux côtés de l'appareil afin de fixer solidement celui-ci sur les supports de fixation de la radio d'origine inclus avec votre véhicule.

Vue latérale indiquant les trous de vis portant l'inscription 'T' ou 'N'

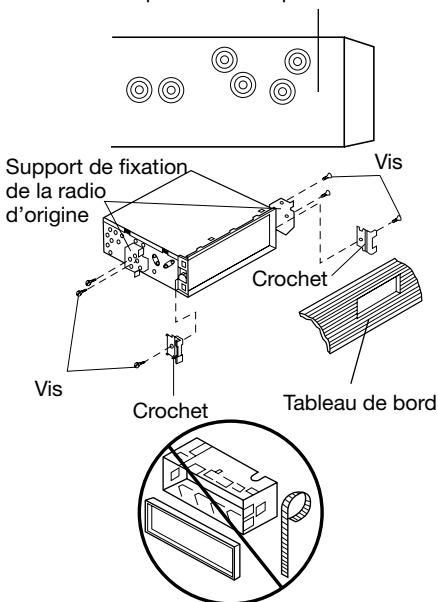

Pour attacher l'appareil aux supports de fixation de la radio d'origine:

1. À l'aide d'un tournevis, desserrez les vis du crochet situées sur les côtés avant de gauche et de droite de l'appareil et retirez les crochets.

2. Alignez les trous de vis du support avec les trous de vis de l'appareil et vissez les vis (5 x 5 mm) de chaque côté.

Remarque : La plaque de garniture externe, le manchon et la bande de métal ne sont pas utilisés avec la méthode d'installation B.

# UTILISER LA FACE AMOVIBLE

## Dégager la face amovible

1. Appuyez sur la touche d'ouverture et de fermeture OPEN/CLOSE et la face amovible glissera vers le bas.



2. Appuyez de nouveau sur la touche OPEN/CLOSE pour que la face amovible glisse vers le haut.

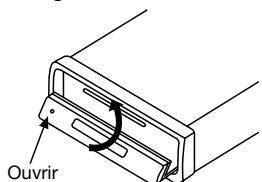

3. Lorsque la face amovible glisse vers le bas, appuyez sur le bouton inférieur de la face amovible vers le haut et sortez-le du support du panneau.

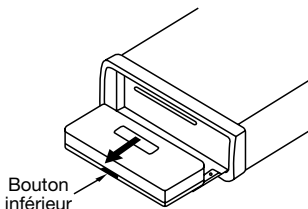

4. Dès que vous l'avez retiré, déposez la face amovible dans son boîtier protecteur inclus.

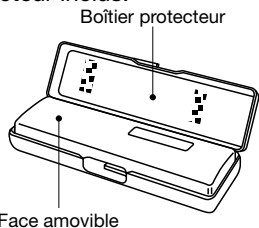

## Réinstaller la face amovible

1. Lorsque le support de la face est glissé vers le bas, insérez la face amovible dans le support et appuyez sur la touche d'ouverture/fermeture OPEN/CLOSE afin de la glisser vers le haut.

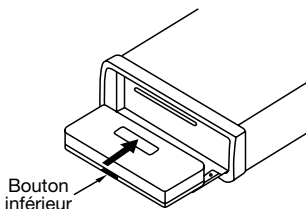

2. Lorsque le support de la face est glissé vers le haut, insérez l'un des côtés de la face dans sa position appropriée et appuyez le côté opposé dans le support de la face, vous entendrez un déclic lorsqu'elle sera en place.

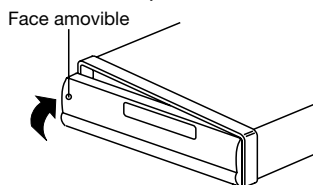

3. Si le panneau n'est pas verrouillé solidement en place, certaines fonctions peuvent ne pas être opérées correctement et l'écran d'affichage ACL peut être éteint partiellement ou en entier. Si ceci se produit, appuyez sur la touche OPEN/CLOSE et réinstallez la face amovible.

## Précautions à prendre lors de la manipulation

1. Ne laissez pas tomber la face amovible.
2. N'appuyez pas sur l'écran d'affichage ACL ni sur les boutons des commandes lorsque vous détachez ou réinstallez la face amovible.
3. Ne touchez pas aux bornes de contact soit à l'arrière de la face amovible, soit à l'avant du boîtier de la radio. Ceci peut réduire le contact électrique.
4. S'il y a accumulation de poussière ou de matières polluantes sur les bornes de contact, vous pouvez les enlever à l'aide d'un chiffon sec et propre.
5. N'exposez pas la face amovible à des températures élevées ni à la lumière directe du soleil.
6. Ne laissez aucun produit chimique volatil (benzène, diluant à peinture, insecticides, etc.) toucher aux surfaces de la face amovible.
7. Ne tentez pas de démonter la face amovible.

# CONNEXION DES CÂBLES

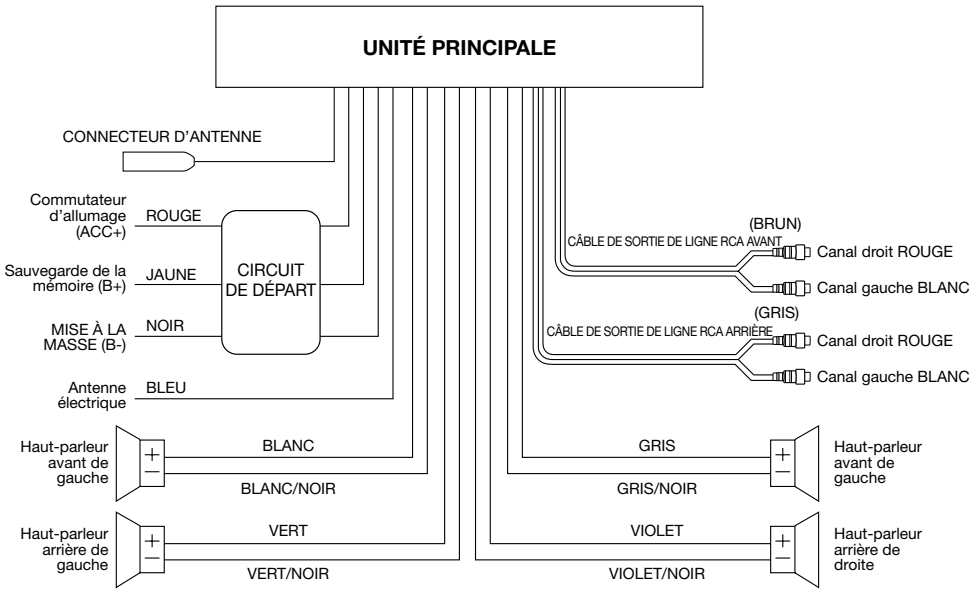

# FONCTIONNEMENT

## EMPLACEMENT DES COMMANDES

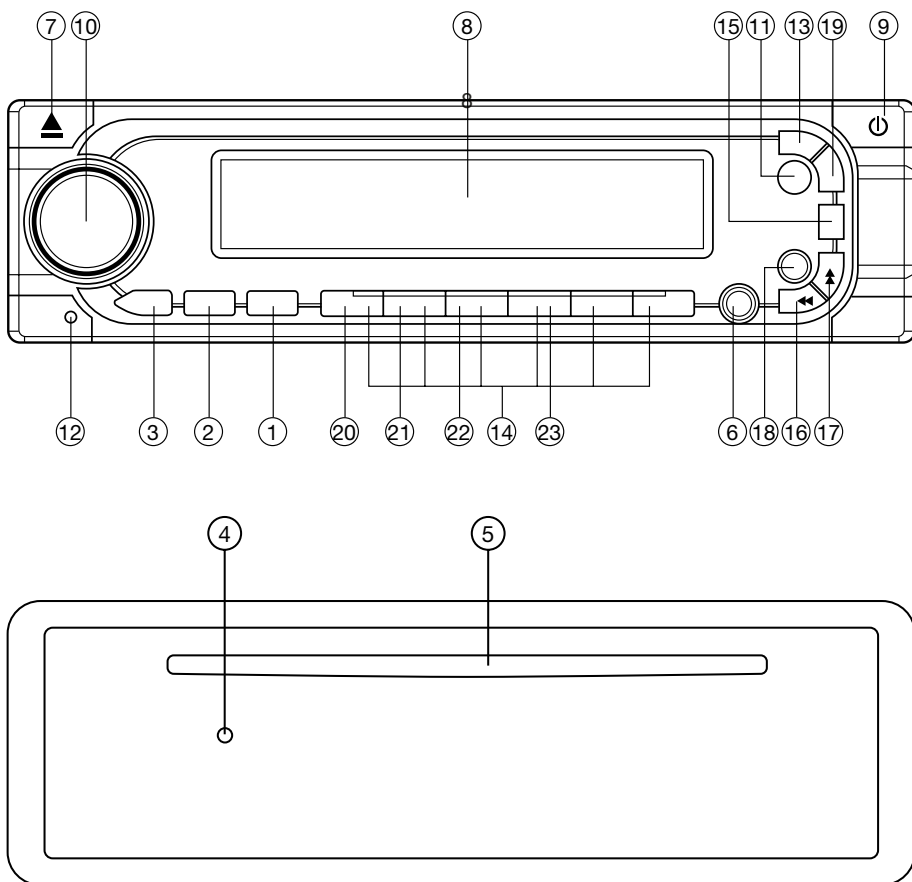

1. Touche 'MON'
2. Touche de syntonisation locale 'LOC'
3. Touche de sourdine 'MUT'
4. Voyant à DEL
5. Fente du disque
6. Touche des modes 'MOD'
7. Touche d'ouverture/fermeture OPEN/CLOSE (▲)
8. Affichage au cristal liquide
9. Mise en marche-arrêt '⏻'
10. Touche de sélection 'SEL'
11. Capteur de la télécommande
12. Réinitialisation 'Reset'
13. Touche des bandes/compensation des graves 'BND/LOU'
14. Touches des prééglages
15. Touche de l'affichage 'DSP'
16. Touche de recherche manuelle/saut des pistes vers le bas 'MANU/SKIP' '◀◀'
17. Touche de recherche manuelle/saut des pistes vers le haut 'MANU/SKIP' '▶▶'
18. Programmation automatique/balayage des prééglages (AMS/MP3)
19. Touche de l'égaliseur 'EQ'
20. Touche de pause 'PAU'
21. Touche de balayage 'SCAN' (SCN)
22. Touche de répétition du CD 'RPT'
23. Touche de lecture aléatoire du CD 'SHF'

# FONCTIONNEMENT

## • METTRE L'APPAREIL EN MARCHÉ-ARRÊT 'ON/OFF'

Mettez l'appareil en marche en appuyant sur n'importe quelle touche (à l'exception de la touche 'OPEN/CLOSE' (7)). Lorsque l'appareil est en marche, appuyez sur la touche  $\odot$  (9) afin de mettre l'appareil hors fonction.

## • DÉGAGEMENT DE LA FACE AMOVIBLE

Appuyez sur la touche 'OPEN/CLOSE' (7) afin de descendre la face amovible.

## • SOUND ADJUSTMENT

Appuyez brièvement sur la touche 'PUSH SEL' (10) afin de sélectionner le mode désiré. Les changements s'effectueront dans l'ordre suivant:



Il vous est possible de régler la qualité du son en tournant le bouton du volume (10) dans le sens horaire ou antihoraire.

## • COMPENSATION DES GRAVES 'LOUDNESS'

Appuyez sur la touche 'BND/LOU' (13) pendant quelques secondes afin d'accentuer les graves. Appuyez de nouveau sur cette touche pendant quelques secondes pour désactiver la fonction.

## • RÉGLAGE DE L'HORLOGE

Appuyez sur la touche 'DSP' (15); l'horloge apparaît à l'écran d'affichage ACL. Tenez cette touche enfoncée jusqu'à ce que l'horloge clignote. Appuyez ensuite sur la touche  $\blacktriangleright$  (17) pour changer les heures ou sur  $\blacktriangleleft$  (16) pour changer les minutes.

## • SOURDINE 'MUTE'

Appuyez sur la touche 'MUT' (3) afin de supprimer instantanément le son. Si vous appuyez sur n'importe quelle touche lorsqu'en mode de sourdine, le son sera rétabli automatiquement.

## • ÉGALISATION

Appuyez sur la touche 'EQ' (19) afin de mettre l'égalisation en fonction et de sélectionner le mode audio désiré. Vous disposez de quatre modes :

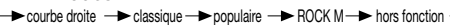

## • ÉCRAN D'AFFICHAGE ACL

L'affichage au cristal liquide (8) vous montre l'indicatif de fréquences actuel et les fonctions activées.

## • VOYANT À DEL

Si la face n'est pas installée correctement dans l'unité principale, le voyant à DEL (4) clignotera.

## • CAPTEUR DE LA TÉLÉCOMMANDE

Pointez la télécommande en direction du capteur du signal 'IR' (11). Appuyez sur les touches des fonctions afin de contrôler le système.

## • FONCTION DE RÉINITIALISATION 'RESET'

La touche de réinitialisation 'RESET' (12) doit être activée à l'aide de la pointe d'un stylo ou d'un petit objet métallique.

Cette touche peut être utilisée dans les cas suivants :

- Lors de l'installation initiale, lorsque tous les raccords sont complétés.
- Lorsque les touches de fonctionnement ne peuvent pas être activées.
- Lorsque le symbole d'erreur apparaît à l'affichage.

REMARQUE: Si, lorsque vous appuyez sur la touche RESET (12), l'appareil ne fonctionne toujours pas, veuillez nettoyer le point de connexion situé à l'arrière de la face amovible, à l'aide d'un coton-tige imbibé d'alcool isopropylique.

## FONCTIONNEMENT DE LA RADIO

### • COMMUTER AU MODE DE LA RADIO

Appuyez sur la touche 'MOD' (6) afin de choisir le mode du syntoniseur; le mode de la radio apparaît à l'affichage, ainsi que la bande de syntonisation et l'indicatif de fréquence.

### • CHOISIR LA BANDE DE SYNTONISATION DES FRÉQUENCES

En mode du syntoniseur, appuyez brièvement sur la touche 'BND/LOU' (13) afin de choisir la bande de syntonisation désirée.

La bande de syntonisation changera dans l'ordre suivant :

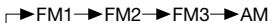

### • CHOISIR LA STATION DE RADIO

Appuyez sur la touche  $\blacktriangleright$  (17) ou  $\blacktriangleleft$  (16) pour activer la recherche automatique. Appuyez pendant quelques secondes, jusqu'à ce que l'inscription 'MANUAL' apparaisse à l'affichage; le mode de syntonisation manuel sera sélectionné. Si vous n'appuyez pas suffisamment longtemps sur les deux touches  $\blacktriangleleft$  (16) et  $\blacktriangleright$  (17), le mode de syntonisation revient au mode de recherche et 'AUTO' apparaît à l'affichage.

### • POSITION DE LA RÉCEPTION DES STATIONS LOCALES/DISTANTES

Appuyez brièvement sur la touche 'LOC' (2) afin de permuter entre la réception des stations locales et distantes. Choisissez le réglage local lorsque les stations de radio entrent avec puissance et la réception distante, lorsqu'elles entrent faiblement. Cette fonction est particulièrement utile en mode de RECHERCHE AUTOMATIQUE.

### • PROGRAMMATION AUTOMATIQUE ET BALAYAGE DE LA PROGRAMMATION

- Entrée en mémoire automatique  
Appuyez sur la touche 'AMS' (18) pendant quelques secondes pour sélectionner les stations en mémoire à partir de la station actuellement sélectionnée et vérifiez la force du signal jusqu'à ce qu'il ait complété son

# OPERATION

cycle. Les six stations dont la réception est la plus forte seront entrées en mémoire. Vous pourrez y accéder en appuyant sur la touche du préréglage correspondant.

- Balayage des stations programmées  
Appuyez brièvement sur la touche 'AMS' (18) pour balayer les stations préréglées. Lorsque la force du signal de la station est supérieure au niveau du seuil en mode d'arrêt, l'appareil fait une pause à chaque station pendant quelques secondes, relâche la station, puis poursuit la recherche.

## • PROGRAMMER LES STATIONS

Appuyez sur n'importe quelle touche de préréglage (14) M1 à M6 pour sélectionner une station déjà en mémoire. Vous pouvez programmer 6 stations dans chacune des bandes (F1, F2, F3 ou AM).

Pour programmer une station en mémoire, choisissez la bande à l'aide de la touche 'BND/LOU' (13). Utilisez soit le mode de syntonisation automatique 'AUTO', soit le mode manuel 'MANUAL' afin de choisir la station que vous désirez entrer, puis maintenez la touche de mémoire 'M1' (14) enfoncée jusqu'à ce que l'appareil émette un bip pour indiquer que la station a été programmée. Répétez cette procédure pour chacune des autres positions de mémoire (M2 à M6), puis déplacez-vous à la bande suivante et répétez la procédure.

## • MONO/STÉRÉO

Appuyez sur 'MON' (1) afin de choisir le mode mono ou stéréo. Vous pouvez parfois améliorer la réception des stations éloignées en choisissant la position 'MONO'.

## FONCTIONNEMENT DU LECTEUR CD

### • COMMUTER AU MODE DU LECTEUR CD

Si aucun disque n'est inséré dans l'appareil : Appuyez sur la touche OPEN/CLOSE (7) afin de glisser la face vers le bas et révéler la fente du compartiment du disque (5). Insérez délicatement un CD dans le compartiment du CD, côté de l'étiquette vers le haut, jusqu'à ce que vous sentiez une légère résistance. Le CD est attiré automatiquement dans le lecteur.

La lecture commence. Appuyez de nouveau sur OPEN/CLOSE (7) afin de relever la face et la remettre en position.

Si un CD a déjà été inséré dans l'appareil : Appuyez successivement sur la touche 'MOD' (6) jusqu'à ce que le mode du lecteur CD soit affiché.

### • CHOISIR LES PISTES

Pendant la lecture d'un CD, appuyez sur la touche ◀ (16) ou sur ▶ (17) pour vous déplacer vers la piste précédente ou suivante.

Le numéro de la piste sera affiché à l'écran. Maintenez enfoncée la touche ◀ (16) ou ▶ (17) pour reculer ou avancer rapidement au sein d'une piste. La lecture du CD débute lorsque vous relâchez la touche.

### • EFFECTUER UNE PAUSE DE LA LECTURE

Appuyez sur la touche 'PAU' (20) pour effectuer une pause du CD. Appuyez de nouveau sur cette touche pour reprendre la lecture.

### • ENTENDRE LE DÉBUT DE CHAQUE PISTE

Appuyez sur la touche 'SCN' (21) afin de jouer les premières secondes de chaque piste du disque en cours. Appuyez de nouveau afin d'arrêter la lecture par introduction et écouter toute la piste.

### • RÉPÉTER LA MÊME PISTE

Appuyez sur la touche 'RPT' (22) afin de répéter continuellement la même piste. Appuyez de nouveau pour désactiver ce mode.

### • JOUER TOUTES LES PISTES EN MODE ALÉATOIRE

Appuyez sur la touche 'SHF' (23) pour jouer toutes les pistes d'un disque dans le désordre. Appuyez de nouveau pour annuler la fonction.

### • ÉJECTER LE DISQUE

Méthode A :

Lorsqu'un disque est déjà inséré dans la fente du lecteur (5) et qu'il joue, appuyez sur la touche OPEN/CLOSE (7) et maintenez-la enfoncée pendant plusieurs secondes pour glisser la face vers le bas, arrêter la lecture du disque et éjecter celui-ci. Le CD cessera de jouer et s'éjectera de la fente du disque.

Appuyez de nouveau sur la touche OPEN/CLOSE (7) et le panneau avant se refermera.

Méthode B :

Lorsqu'un disque est inséré dans la fente des disques (5) et qu'il est en cours de lecture, appuyez sur la touche OPEN/CLOSE (7) et maintenez-la enfoncée pendant plusieurs secondes pour faire glisser le panneau avant et éjecter le disque de la fente du disque.

Appuyez de nouveau sur la touche OPEN/CLOSE (7) et le panneau avant se refermera.

## FONCTIONNEMENT EN MODE MP3

### • COMMUTER AU MODE MP3 :

Si aucun disque MP3 n'est inséré dans le lecteur :

Appuyez sur la touche OPEN/CLOSE (7) afin de glisser la face vers le bas et révéler la fente du compartiment du disque (5). Insérez délicatement un CD en format MP3 dans la fente d'insertion du CD (5), côté de l'étiquette vers le haut, jusqu'à ce que vous sentiez une légère résistance.

Le CD MP3 est attiré automatiquement dans le lecteur. La lecture commence en format MP3. Appuyez de nouveau sur OPEN/CLOSE (7) afin de relever la face et la remettre en position.

Si un CD MP3 a déjà été inséré dans le lecteur :

Appuyez successivement et brièvement sur la touche 'MOD' (6) jusqu'à ce que le mode du lecteur CD (MP3) soit affiché.

# OPERATION

## • CHOISIR LES PISTES EN UNE SEULE ÉTAPE

Pendant la lecture d'un CD, appuyez sur la touche ◀◀ (16) ou sur ▶▶ (17) pour vous déplacer vers la piste précédente ou suivante.

Le numéro de la piste sera affiché à l'écran.

## • EFFECTUER UNE PAUSE DE LA LECTURE

Appuyez sur la touche 'PAU' (20) pour effectuer une pause du CD MP3. Appuyez de nouveau sur cette touche pour reprendre la lecture.

## • ENTENDRE LE DÉBUT DE CHAQUE PISTE

Appuyez sur la touche 'SCN' (21) afin de jouer les premières secondes de chaque piste du disque en cours. Appuyez de nouveau afin d'arrêter la lecture par introduction et écouter toute la piste.

## • RÉPÉTER LA MÊME PISTE

Appuyez sur la touche 'RPT' (22) afin de répéter continuellement la même piste. Appuyez de nouveau pour désactiver ce mode.

## • JOUER TOUTES LES PISTES EN MODE ALÉATOIRE

Appuyez sur la touche 'SHF' (23) pour jouer toutes les pistes d'un disque MP3 dans le désordre. Appuyez de nouveau pour annuler la fonction.

## • CHOISIR LES PISTES À L'AIDE DE LA TOUCHE AMS/MP3

La touche AMS est assignée en tant que touche de sélection du mode audionumérique en mode MP3. Lorsque vous appuyez sur cette touche, elle active le choix de chaque mode de son audionumérique.

Rechercher directement la piste -> Rechercher le nom du répertoire ou du fichier -> Navigation à partir du menu racine à l'aide des touches MANU/SKIP vers le HAUT/BAS -> 'Navigation' à partir du répertoire en cours à l'aide des touches MANU/SKIP vers le HAUT/BAS.

### Rechercher directement la piste

Appuyez une fois sur la touche AMS (MP3). L'appareil entre en mode de 'Recherche directe des pistes' en mode CD audionumérique. L'appareil effectue une recherche de la piste sélectionnée en suivant les touches numériques directes :

M1 à M6, MOD (7), MANU/SKIP vers le BAS (8), MANU/SKIP vers le HAUT (9), DSP (0).

Si vous choisissez trois chiffres, l'appareil recherche recherche immédiatement la piste.

Si vous entrez un ou deux chiffres, l'appareil attend que vous appuyiez sur la touche ENT (BND/LOU). L'appareil recherche la piste après quelques secondes, même si vous n'avez pas appuyé sur la touche 'ENT'.

### Rechercher le nom du répertoire ou du fichier

Appuyez deux fois sur la touche AMS (MP3). L'appareil entre dans la 'recherche du nom du répertoire ou du fichier' en mode de CD audionumérique.

L'appareil recherche les fichiers et répertoires qui possèdent le même caractère entré par l'utilisateur

qui appuie sur les touches correspondantes énumérées au tableau 1 ci-dessous.

Voici une explication de ceci :

- Utilisez les touches correspondantes pour choisir les caractères de A à Z, un espace vierge, de 0 à 9, -, +.
- Appuyez sur la touche PUSH SEL pour confirmer l'entrée de chaque caractère.
- Appuyez sur la touche BND/LOU (ENT) pour lancer la recherche du titre.
- Si le titre sélectionné est un nom de répertoire, l'affichage indiquera (' '), puis
- Utilisez les touches MANU/SKIP en haut/bas afin de lister toutes les chansons dans ce répertoire, puis choisissez le titre.
- Appuyez sur la touche BND/LOU (ENT) afin de confirmer le titre et lancer la lecture.
- Répétez les étapes ci-dessus si le titre nouvellement sélectionné est de nouveau un répertoire.

### Rechercher à partir du répertoire racine

Appuyez trois fois sur la touche AMS (MP3).

L'appareil entre dans la recherche du fichier ou du répertoire à partir de la racine en utilisant les touches MANU/SKIP vers le haut/bas. (L'icône 'D-Dir' apparaît si le nom est un répertoire).

L'affichage liste tous les répertoires et toutes les chansons disponibles. Choisissez le répertoire et les chansons désirés à l'aide des touches MANU/SKIP en haut/bas et la touche BND/LOU (ENT) afin de confirmer. Si le titre sélectionné est une chanson, celle-ci commencera à jouer. Si le titre sélectionné est le nom d'un répertoire, l'affichage indiquera (' '), puis :

- Utilisez les touches MANU/SKIP en haut/bas afin de lister toutes les chansons dans ce répertoire, puis choisissez le titre.
- Appuyez sur la touche BND/LOU (ENT) afin de confirmer le titre et lancer la lecture.
- Répétez les étapes ci-dessus si le titre nouvellement sélectionné est de nouveau un répertoire.

### Rechercher à partir du répertoire en cours

Appuyez quatre fois sur la touche AMS (MP3).

L'appareil entre dans la recherche du fichier ou du répertoire à partir du répertoire en cours en utilisant les touches MANU/SKIP vers le haut/bas. (L'icône 'D-Dir' apparaît si le nom est un répertoire). Le nom du répertoire actuel est affiché pendant une seconde et le nom du fichier actuel est affiché (sélectionné). L'utilisateur peut choisir le répertoire ou le fichier du répertoire à l'aide des touches MANU/SKIP en haut/bas.

Le fichier sélectionné peut être joué en appuyant sur la touche BND/LOU (ENT).

L'icône 'MP3' apparaît lorsqu'un disque MP3 est joué et clignote lorsqu'il est en mode de navigation.

# OPERATION

## • RENSEIGNEMENTS RELATIFS À L’AFFICHAGE

Appuyez sur la touche ‘DSP’. Si les données de l’étiquette ID3 TAG sont offertes, elles seront affichées en appuyant sur cette touche. L’étiquette TAG supportée est le nom de la chanson, l’artiste, l’album, l’année et les commentaires. Si elles ne sont pas offertes, les indications de “nom de chanson inconnu, artiste inconnu, aucun titre d’album, année inconnue et aucuns commentaires” apparaîtront à l’écran ACL. De plus, si l’étiquette ID3 n’est pas disponible, les mots “Aucune étiquette ID3” sont affichés après les commentaires.

Touche assignée en mode de recherche (Tableau 1)

AMS	Sélection des modes
BND/LOU	Validation d’entrée ‘ENTER’
M1	A, B, C, 1
M2	D, E, F, 2
M3	G, H, I, 3
M4	J, K, L, 4
M5	M, N, O, 5/ Diminution du répertoire
M6	P, Q, R, 6/ Augmentation du répertoire
MOD	S, T, U, 7
MANU/SKIP saut vers le bas	V, W, X, 8
MANU/SKIP saut vers le haut	Y, Z, SPACE, 9
PUSH SEL	Déplacement des caractères vers la droite
DSP	_, -, +, 0
Bouton AUDIO	Sélection des caractères (A, B - 8, 9, 0)

Bouton audio (encodeur) et touches MANU/SKIP vers le haut/bas : Recherche du fichier et du répertoire pendant la navigation.

## REMARQUES SUR LES DISQUES

### A. Remarques relatives aux disques:

1. Ne tentez pas de jouer des disques aux formes irrégulières (par exemple, de forme carrée, en cœur, etc.) car ceux-ci peuvent endommager l’appareil. N’utilisez que des disques compacts ronds.
2. Ne collez pas d’étiquettes ni de ruban autocollant sur le côté de l’étiquette ni sur le côté enregistrable d’un disque, car ceci peut causer un mauvais fonctionnement.
3. Les particules de poussière, les égratignures et les disques ondulés peuvent être à l’origine d’un mauvais fonctionnement.

### B. Remarques relatives aux disques inscriptibles (CD-R) et réinscriptibles (CD-RW):

1. Assurez-vous de n’utiliser que les disques portant les inscriptions ci-dessous dans cet appareil :



2. L’appareil ne peut pas jouer les disques CD-R/CD-RW qui ne sont pas finalisés. (Veuillez consulter le guide d’utilisation de votre graveur de CD-R/CD-RW ou son logiciel pour plus de renseignements sur le processus de finalisation.)
3. Selon le statut d’enregistrement, les conditions du disque et les appareils utilisés lors de l’enregistrement, certains disques CD-R/C-RW peuvent ne pas être lus par l’appareil. (Voir \*1.)

\*1 : Pour obtenir une lecture plus efficace, veuillez suivre les recommandations suivantes :

- a. Utilisez des disques CD-RW dont la vitesse est de 1x à 4x et gravez à une vitesse de 1x à 2x.
- b. Utilisez des disques CD-R dont la vitesse est de 1x à 8x et gravez à une vitesse de 1x à 2x.
- c. Ne jouez pas les CD-RW qui ont été gravés plus de 5 fois.

### C. Remarques relatives aux fichiers MP3:

1. Le disque doit être en format ISO9660 de niveau 1 ou 2 ou Joliet ou Romeo dans le format d’expansion.
2. Lorsque vous nommez un fichier MP3, assurez-vous d’ajouter le suffixe ‘.MP3’ au fichier.
3. L’appareil ne reconnaîtra pas les fichiers qui ne sont pas en format MP3, même si le suffixe n’indique pas ‘.MP3’.

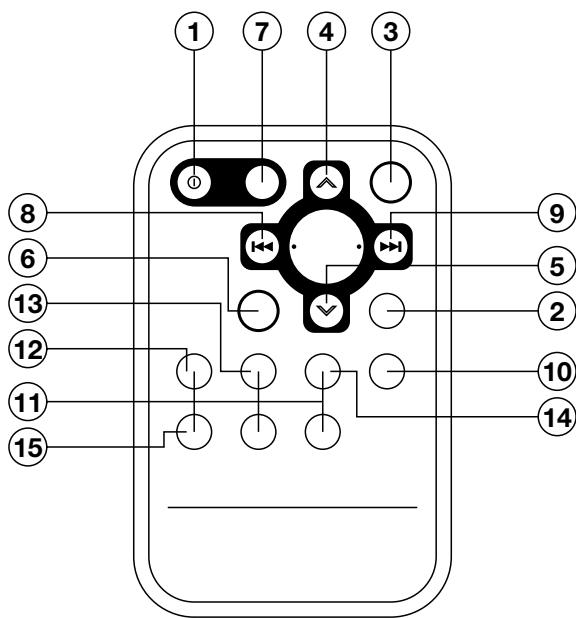

## TOUCHES DES FONCTIONS ET LES COMMANDES CORRESPONDANTES

- |                               |  |
|-------------------------------|--|
| 1. PWR                        | = Touche de mise en MARCHÉ-ARRÊT   |
| 2. DSP (0)                    | = Touche d'affichage   |
| 3. SEL                        | = Touche de sélection<br>(Déplacement des caractères vers la droite)                   |
| 4. VOL ▲                      | = Touche d'augmentation du volume (Sélection des caractères : A, B - 8, 9, 0)          |
| 5. VOL ▼                      | = Touche de diminution du volume (Sélection des caractères : A, B - 8, 9, 0)           |
| 6. BND                        | = Touche de sélection des bandes (touche de validation d'entrée)                       |
| 7. MOD (7)                    | = Touche des modes (S, T, U, 7)  |
| 8. SYNTONISATION/RECHERCHE ◀◀ | = Syntonisation/recherche vers le bas (V, W, X, 8)                                     |
| 9. SYNTONISATION/RECHERCHE ▶▶ | = Syntonisation/recherche vers le haut (Y, Z, espace, 9)                               |
| 10. AMS (MP3)                 | = Programmation automatique et balayage automatique<br>(Touche de sélection des modes) |
| 11. M1 – M6                   | = Touches des préséglages (A à R, 1 à 6)   |
| 12. PAU                       | = Touche de pause (A, B, C, 1)   |
| 13. SCN                       | = Touche de balayage (D, E, F, 2)  |
| 14. RPT                       | = Touche de répétition (G, H, I, 3)  |
| 15. SHF                       | = Touche aléatoire (J, K, L, 4)  |

# SPÉCIFICATIONS

---

## GÉNÉRALES

Alimentation	: 12 volts CC, masse négative
Dimensions du châssis	: 178 (L) ¥ 160 (P) ¥ 50 (H)
Commandes de tonalité	
- Graves (à 100 Hz)	: +/-10 dB
- Aigus (à 10 KHz)	: +/-10 dB
Puissance de sortie maximum	: 4 x 55 watts
Drain de courant	: 15 ampères (max.)

## LECTEUR CD

Rapport signal-bruit	: Plus de 55 dB
Séparation des canaux	: Plus de 45 dB
Réponse en fréquences	: 40 Hz-18 KHz

## RADIO

### FM

Plage de fréquences	: 87,5 à 107,9 MHz
IF	: 10,7 MHz
Sensibilité (S/B=30dB)	: 4 mV
Séparation stéréophonique	: >25 dB

### AM

Plage de fréquences	: 530 à 1710 kHz
IF	: 450 KHz
Sensibilité (S/B=20dB)	: 36 dBu

## GUIDE DE DÉPANNAGE

Avant de vérifier les points ci-dessous, vérifiez les raccords de vos fils. Si, après vérification de tous les points ci-dessous, le problème persiste encore, consultez le marchand qui vous a vendu l'appareil ou un centre de service autorisé.

Symptôme	Cause	Solution
Aucune alimentation	La clé de contact n'est pas tournée.	Si le bloc d'alimentation est bien raccordé à la borne accessoire de la clé de contact, tournez la clé en position accessoire 'ACC'.
	Le fusible est sauté.	Remplacez le fusible.
Le disque ne peut être chargé ni éjecté.	Il y a déjà un disque dans l'appareil	Retirez le disque de l'appareil et insérez un autre disque.
	Le disque est inséré à l'envers.	Insérez le disque compact, côté de l'étiquette vers le haut.
	Le disque est très sale ou défectueux.	Nettoyez le disque ou essayez-en un autre.
	La température à l'intérieur du véhicule est trop élevée.	Refroidissez l'habitacle et attendez que la température revienne à la normale.
	Il y a présence de condensation due à l'humidité.	Laissez le lecteur en position hors tension pendant environ une heure, puis réessayez.
Aucun son	Le volume est au minimum.	Ajustez le volume au niveau désiré.
	Les câbles ne sont pas bien raccordés.	Vérifiez vos raccords.
Les pistes du DC sautent.	L'angle de l'installation dépasse les 30 degrés.	Ajustez l'angle de l'installation pour que celui-ci soit inférieur à 30 degrés.
	Le disque est très sale ou défectueux.	Nettoyez le disque compact ou essayez d'en jouer un autre.
Les touches de fonctionnement ne peuvent pas être activées.	Le micro-ordinateur intégré ne fonctionne pas adéquatement à cause du bruit.	Appuyez sur la touche de réinitialisation "RESET". La face amovible n'est pas bien insérée en position.
La radio ne fonctionne pas. La sélection automatique de la station de radio ne fonctionne pas.	Le câble d'antenne n'est pas raccordé.	Insérez solidement le câble de l'antenne.
	Les signaux sont trop faibles.	Sélectionnez manuellement la station de radio.

## Codes d'erreur apparaissant à l'affichage

ERREUR 1	Cause	Solution
ERREUR 2	Problème du mécanisme	Appuyez sur la touche de réinitialisation 'RESET'.
	Erreurs de lecture;	
	Le disque est sale.	Nettoyez le disque et chargez-le selon les instructions du guide d'utilisation.
	Le disque est chargé à l'envers.	Chargez le disque en vous assurant que l'étiquette soit orientée vers le haut.
	Le disque est égratigné.	Essayez un autre disque.
	Le disque contient des données qui ne sont pas supportées par l'appareil.	Essayez un autre disque.