

GUIDE D'UTILISATION

Systeme de radio mobile

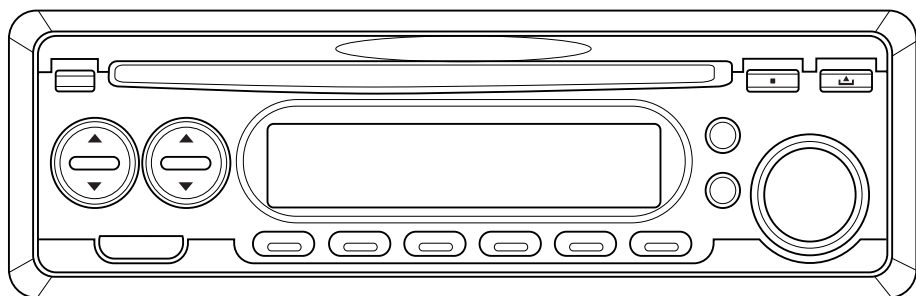

- Radio stéréo à synthétiseur à syntonisation manuelle
- Lecteur CD/MP3/WMA pour l'automobile
- Lecteur de disques compacts numériques
- Panneau entièrement amovible

TABLE DES MATIÈRES

Installation	3
Installation DIN par l'avant (méthode A).....	3
Installer l'appareil.....	3
Retirer l'appareil.....	4
Installation DIN par l'arrière (méthode B).....	5
Utiliser la face amovible	6
Connexion des câbles	7
Fonctionnement	8
Fonctionnement général.....	9
Fonctionnement de la radio.....	10
Fonctionnement du lecteur CD.....	11
Fonctionnement du lecteur CD en mode MP3.....	11
Fonctionnement du lecteur CD en mode WMA.....	13
Remarques sur les disques.....	14
Spécifications	15
Guide de dépannage	16

INSTALLATION

Remarques :

- Sélectionnez l'emplacement de montage de façon à ce que l'appareil ne nuise pas aux manoeuvres du conducteur.
- Avant de compléter l'installation de l'appareil, branchez temporairement les fils afin de vérifier si tout est raccordé correctement et si le système fonctionne bien.
- Afin d'assurer que l'installation de l'appareil est adéquate, utilisez uniquement les pièces incluses. L'utilisation non autorisée de pièces pourrait occasionner un mauvais fonctionnement ou un bris.
- Veuillez consulter votre détaillant si l'installation requiert que l'on perce des trous ou que l'on effectue d'autres modifications à votre véhicule.
- Installez l'appareil là où il ne pourra pas nuire aux manoeuvres du conducteur ni là où il pourra occasionner des blessures au passager si le véhicule doit effectuer un arrêt d'urgence.
- Si l'angle de l'installation dépasse de 30° à l'horizontale, l'appareil ne pourra pas offrir une performance optimale.

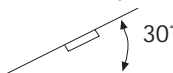

- Évitez d'installer l'appareil à un endroit où il pourrait être soumis à des températures élevées provenant de la lumière directe du soleil, de sources d'air chaud ou de chauffage ni là où il pourrait être en contact avec la poussière, la saleté ou les vibrations.

MONTAGE DIN AVANT/ARRIÈRE

Cet appareil peut être installé de deux manières : à l'avant (montage DIN avant standard) ou à l'arrière, (montage DIN arrière, à l'aide des trous de vis filetés sur les côtés du boîtier de l'appareil). Pour plus de détails, consultez les méthodes d'installation illustrées ci-dessous.

RETIRER LES VIS AVANT L'INSTALLATION

Avant d'installer l'appareil, veuillez retirer les deux vis.

Retirer les vis avant l'installation.

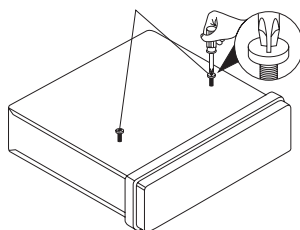

INSTALLATION DIN PAR L'AVANT (MÉTHODE A)

Ouverture de l'installation

Cet appareil peut être installé dans n'importe quel tableau de bord ayant une ouverture comme celle figurant ci-dessous :

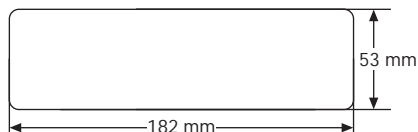

Installer l'appareil

Assurez-vous de tester tous les raccords en premier, puis suivez ces étapes-ci pour installer l'appareil.

1. Assurez-vous que la clé de contact soit mise hors fonction, puis débranchez le câble de la borne négative (-) du véhicule.
2. Débranchez le harnais des câbles et l'antenne.
3. Appuyez sur le bouton de déclenchement situé sur la face amovible et retirez le panneau de contrôle (voir les étapes se rapportant au 'Retrait du panneau avant').
4. Soulevez la partie supérieure de l'anneau de garniture extérieur, puis tirez pour la retirer.
5. Les deux clés incluses vous permettent de libérer les languettes à l'intérieur du manchon de l'appareil afin que vous puissiez retirer celui-ci.

Insérez les clés aussi loin que possible (avec les encoches vers le haut) dans les fentes appropriées, sur les côtés médians de gauche et de droite de

INSTALLATION

l'appareil. Ensuite, sortez le manchon en le glissant à l'arrière de l'appareil.

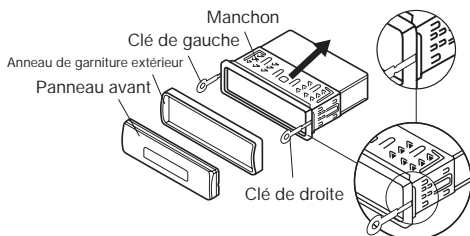

- Montez le manchon en l'insérant dans l'ouverture du tableau de bord et en repliant les languettes situées autour du manchon à l'aide du tournevis. Ce ne sont pas toutes les languettes qui pourront faire contact, alors examinez celles qui seront les plus efficaces. Repliez les languettes appropriées derrière le tableau de bord afin d'installer le manchon solidement en place.

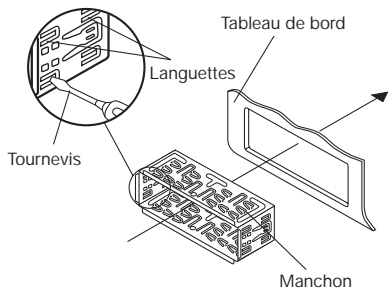

- Rebranchez le harnais de fils et l'antenne, en prenant soin de ne pas coincer les fils ou câbles.
- Glissez l'appareil dans le manchon jusqu'à ce qu'il soit verrouillé en position.
- Pour solidifier davantage l'appareil, utilisez la bande de métal incluse afin d'attacher l'arrière de l'appareil en position. Utilisez la quincaillerie incluse (boulon hexagonal M5mm et la rondelle à ressort) pour attacher l'une des extrémités de la sangle au boulon de montage situé à l'arrière de l'appareil. Au besoin, pliez la bande de métal pour qu'elle puisse mieux s'insérer dans l'espace de montage de votre véhicule. Ensuite, utilisez la quincaillerie incluse (vis de taraudage – 5 x 25 mm – et la rondelle ordinaire) pour attacher l'autre

extrémité de la bande de métal à une partie solide du véhicule sous le tableau de bord.

Cette sangle vous aide à effectuer une mise à la masse adéquate de l'appareil.

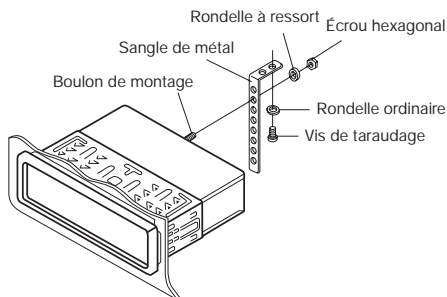

- Rebranchez le câble à la borne négative (-) de la batterie du véhicule. Ensuite, remplacez l'anneau de garniture extérieur et installez la face amovible de l'appareil. (Consultez les étapes se rapportant à "l'installation du panneau avant".)

Retirer l'appareil

- Assurez-vous que la clé de contact est mise hors fonction, puis débranchez le câble de la borne négative (-) du véhicule.
- Retirez la bande de métal attachée à l'arrière de l'appareil (si elle est fixée).
- Appuyez sur le bouton de déclenchement pour retirer la face amovible.
- Soulevez la partie supérieure de l'anneau de garniture extérieur, puis tirez pour la retirer.
- Insérez les deux clés incluses dans les fentes situées au milieu des côtés de l'appareil, puis sortez l'appareil hors du tableau de bord en tirant.

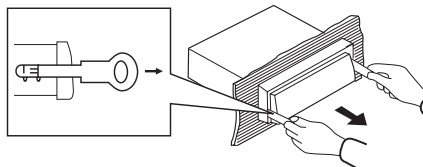

INSTALLATION

INSTALLATION DIN PAR L'ARRIÈRE (MÉTHODE B)

Si votre véhicule est un Nissan ou un Toyota, suivez ces instructions de montage.

Utilisez les trous de vis portant l'inscription 'T' (Toyota) ou 'N' (Nissan) située sur les deux côtés de l'appareil afin de fixer solidement celui-ci sur les supports de fixation de la radio d'origine inclus avec votre véhicule.

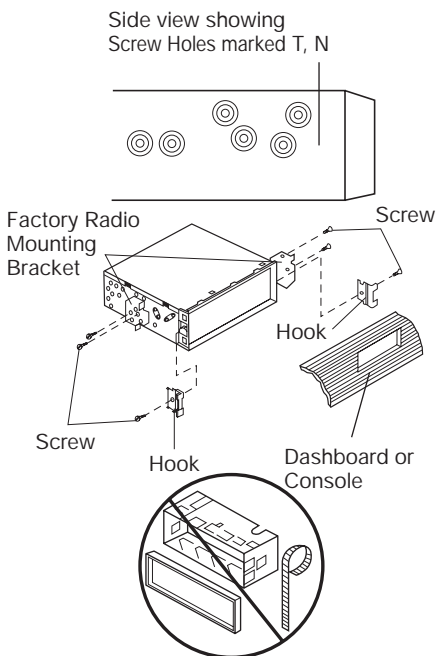

Pour attacher l'appareil aux supports de fixation de la radio d'origine :

1. À l'aide d'un tournevis, desserrez les vis du crochet situées sur les côtés avant de gauche et de droite de l'appareil et retirez les crochets.
2. Alignez les trous de vis du support avec les trous de vis de l'appareil et vissez les vis (5 x 5 mm) de chaque côté.

Remarque : L'anneau de garniture externe, le manchon et la bande de métal ne sont pas utilisés avec la méthode d'installation B.

UTILISER LA FACE AMOVIBLE

Retrait du panneau avant

1. Appuyez sur le bouton de déclenchement **REL**, situé sur la face amovible, et retirez la face amovible.

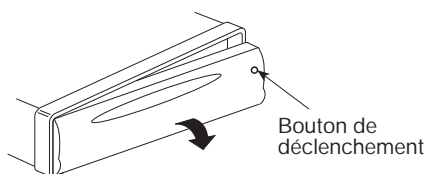

Panneau avant

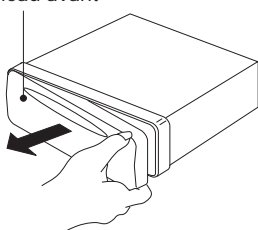

2. Insérez la face amovible dans son boîtier protecteur.

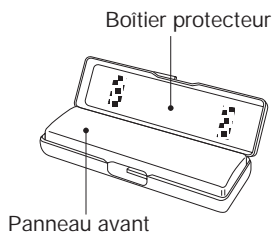

INSTALLER LA FACE AMOVIBLE

Pour installer la face amovible, insérez le panneau dans le boîtier et assurez-vous qu'il est solidement installé. Si le panneau n'est pas verrouillé solidement en place, certaines fonctions/touches peuvent ne pas être opérées correctement et l'écran d'affichage ACL peut être éteint partiellement ou en entier.

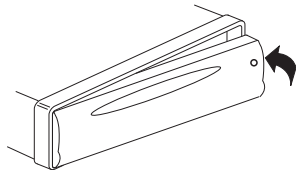

Précautions à prendre lors de la manipulation

1. N'échappez pas la face amovible.
2. N'appuyez pas sur l'écran d'affichage ACL ni sur les boutons des commandes lorsque vous détachez ou réinstallez la face amovible.
3. Ne touchez pas aux bornes de contact soit à l'arrière de la face amovible, soit à l'avant du boîtier de la radio. Ceci peut réduire le contact électrique.
4. S'il y a accumulation de poussière ou de matières polluantes sur les bornes de contact, vous pouvez les enlever à l'aide d'un chiffon sec et propre.
5. N'exposez pas la face amovible à des températures élevées ni à la lumière directe du soleil.
6. Ne laissez aucun produit chimique volatil (benzène, diluant à peinture, insecticides, etc.) toucher aux surfaces de la face amovible.
7. Ne tentez pas de démonter la face amovible.

CONNEXION DES CÂBLES

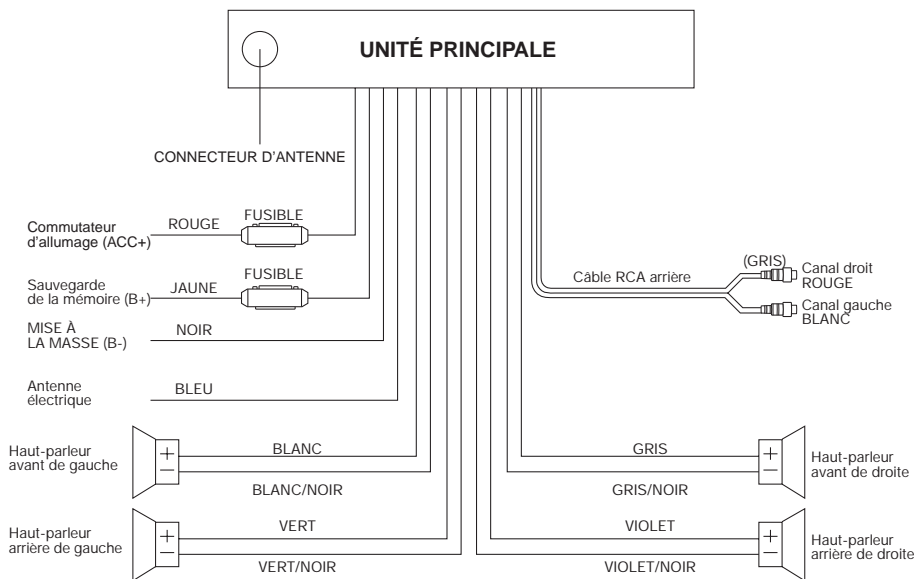

FONCTIONNEMENT

EMPLACEMENT DES TOUCHES

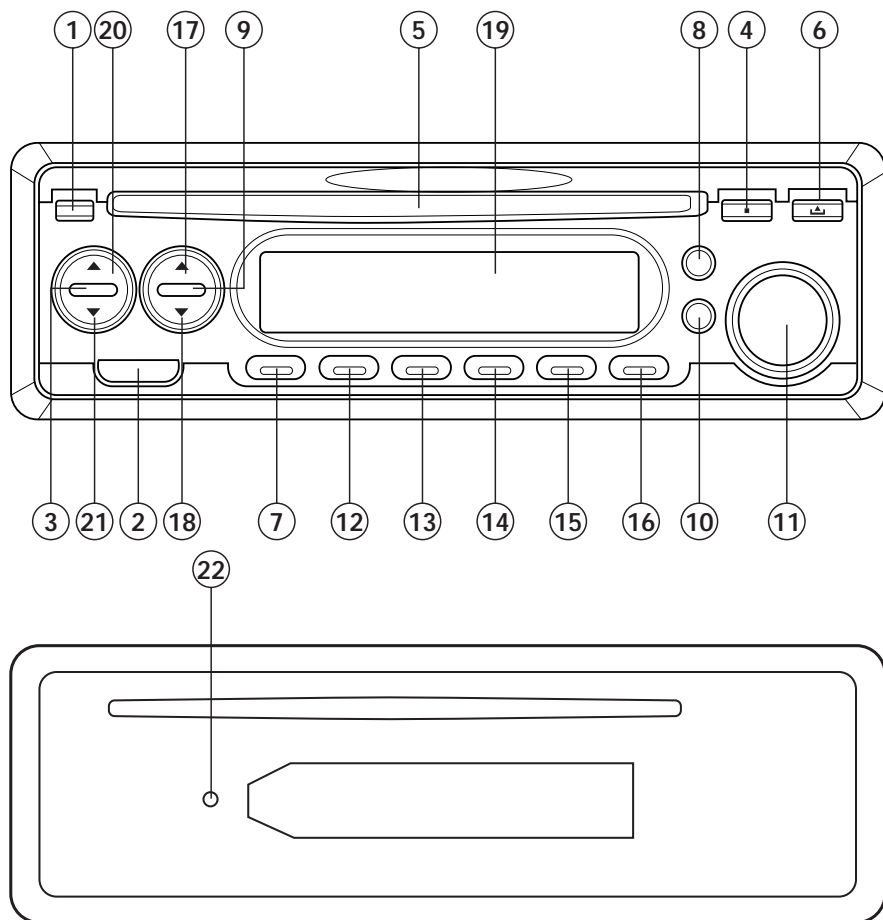

- | | |
|----------------------|-----------------------------------|
| 1. Touche POWER | 12. Touche LOC |
| 2. ► | 13. Touche MON |
| 3. Touche SEL/MENU | 14. Touche SCN |
| 4. Touche EJECT | 15. Touche RPT |
| 5. Fente des disques | 16. Touche SHF |
| 6. Touche RELEASE | 17. Touche TRACK ▲ |
| 7. Touche MOD | 18. Touche TRACK ▼ |
| 8. Touche BND(LOU) | 19. Affichage à cristaux liquides |
| 9. Touche DSP | 20. Touche Volume/+ ▲ |
| 10. Touche EQ | 21. Touche Volume/- ▼ |
| 11. Touche TUNE | 22. Touche RESET |

FONCTIONNEMENT

FONCTIONNEMENT GÉNÉRAL

• METTRE L'APPAREIL EN MARCHÉ-ARRÊT 'ON/OFF'

Mettez l'appareil en marche en appuyant sur n'importe quelle touche (à l'exception de la touche ▲ (6) et ▼ (4)). Lorsque l'appareil est en marche, appuyez sur la touche 'POWER' (1) afin de mettre l'appareil hors fonction.

• DÉGAGEMENT DE LA FACE AMOVIBLE

Appuyez sur la touche ▲ (6) afin de détacher la face amovible.

• COMPENSATION DES GRAVES 'LOUDNESS'

Pour l'appareil doté de deux bandes seulement :

Maintenez la touche 'BND/LOU' (8) enfoncée pendant quelques secondes afin d'afficher la compensation des graves. Appuyez de nouveau brièvement sur cette touche pour activer/désactiver la fonction.

En mode CD, appuyez brièvement sur la touche **BND/LOU** (8) afin d'afficher le statut de compensation des graves. Puis appuyez brièvement sur cette touche afin d'activer/désactiver la sortie des graves.

• RÉGLAGE DE L'HORLOGE

Appuyez brièvement sur la touche 'DSP' (9) afin de permuter le mode d'affichage au mode de réglage prioritaire de l'affichage.

Tenez cette touche enfoncée pendant quelques secondes, jusqu'à ce que l'horloge soit affichée et clignote; appuyez ensuite sur la touche 'VOL ▲/▼' (20/21) pour changer les heures ou les minutes.

• RÉGLAGES DU SON

Appuyez brièvement sur la touche 'SEL/MENU' (3) afin de sélectionner le mode désiré : volume, graves, aigus, balance et équilibre avant/arrière.

Appuyez sur la touche 'VOL ▲/▼' (20/21) pour ajuster le mode sélectionné. Si vous n'ajustez pas la fonction affichée pendant quelques secondes, le mode reviendra à la position du volume et l'affichage reviendra aux modes normaux de la radio et du lecteur CD.



• FONCTION DE SÉLECTION DU MENU

Maintenez enfoncée la touche **SEL/MENU** (3) pendant quelques secondes afin d'entrer dans la fonction de sélection du menu, puis appuyez par échelons sur **SEL/MENU** (3) afin de choisir les différents modes de réglage, puis appuyez sur la touche **VOL ▲/▼** (20/21) afin de faire votre choix dans l'ordre suivant :

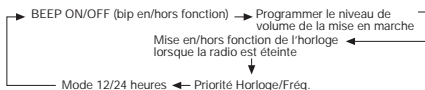

Mode d'activation/désactivation des bips 'BEEP ON/OFF'

- Lorsqu'activé, le son des bips est généré chaque fois que vous appuyez sur une touche.
- Lorsque désactivé, vous n'entendrez pas le son des bips en appuyant sur une touche.

Programmer le niveau de volume de la mise en marche

Dans ce mode, vous pouvez régler le niveau de volume désiré lorsque l'appareil se met en marche.

Mise en/hors fonction de l'horloge lorsque la radio est éteinte

Dans ce mode, vous pouvez choisir d'afficher l'horloge lorsque la radio est éteinte.

AUCUNE PRIORITÉ/PRIORITÉ DE L'HORLOGE ou des FRÉQUENCES

- Si vous choisissez 'Aucune Priorité' : Lorsque l'indicatif de fréquence apparaît à l'affichage, le fait d'appuyer sur la touche DSP (9) affichera l'horloge; l'affichage des fréquences ne reviendra pas à moins d'appuyer de nouveau sur la touche DSP (9). Lorsque l'horloge apparaît à l'affichage, appuyez sur la touche DSP (9) afin d'afficher l'indicatif de fréquence.
- Si vous choisissez la 'Priorité de l'horloge' : L'horloge apparaîtra toujours à l'affichage. Si vous appuyez sur la touche DSP (9) pendant la priorité de l'horloge, l'écran affichera

FONCTIONNEMENT

temporairement l'indicatif de fréquence sélectionné (en mode radio) ou la piste sélectionnée (en mode du lecteur CD), puis reviendra au mode d'affichage de l'horloge.

- Si vous choisissez la 'Priorité des fréquences' :

L'écran affichera toujours l'indicatif de fréquence. Si vous appuyez sur la touche DSP (9) lorsqu'en mode de priorité des fréquences, l'horloge sera affichée temporairement et l'écran reviendra au mode d'affichage des fréquences.

- **12/24 heures**

Dans ce mode, vous pouvez régler l'horloge pour qu'elle affiche l'heure en mode 24 ou 12 heures.

Si vous n'ajustez pas la fonction affichée pendant quelques secondes, la radio quittera le mode de réglage du menu.

- **SOURDINE 'MUTE'**

En mode de la radio, appuyez brièvement sur la touche 'MUT' (2) afin de réduire instantanément le niveau du son. Appuyez de nouveau sur la touche afin de libérer ce mode et rétablir le niveau sonore précédent.

- **ÉGALISATION**

Appuyez brièvement sur la touche 'EQ' (10) afin de mettre l'égalisation en fonction et de sélectionner le mode audio désiré. Vous disposez de quatre modes :

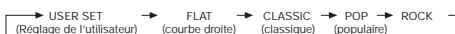

En mode FLAT, CLASS, POP M ou ROCK M, les niveaux de graves et d'aigus ne peuvent pas être ajustés. Vous ne pouvez ajuster les graves et les aigus qu'en mode de RÉGLAGE DE L'UTILISATEUR 'User Set'.

- **SÉLECTION DU MODE**

Appuyez successivement sur la touche MOD (7) afin de choisir l'une des deux sources ci-dessous :



Si aucun disque CD n'est inséré, le mode CD sera éliminé automatiquement.

- **ÉCRAN D'AFFICHAGE ACL**

L'affichage au cristal liquide (19) vous montre les renseignements relatifs au statut de l'appareil.

- **FONCTION DE RÉINITIALISATION 'RESET'**

La touche de réinitialisation 'RESET' (22) doit être activée à l'aide de la pointe d'un stylo ou d'un petit objet métallique. Cette touche peut être utilisée dans les cas suivants :

- Lors de l'installation initiale, lorsque tous les raccords sont complétés.
- Lorsque les touches de fonctionnement ne peuvent pas être activées.
- Lorsque le symbole d'erreur apparaît à l'affichage.

REMARQUE : Si, lorsque vous appuyez sur la touche RESET (22), l'appareil ne fonctionne toujours pas, veuillez nettoyer le point de connexion situé à l'arrière de la face amovible, à l'aide d'un coton-tige imbibé d'alcool isopropylique (à friction).

FONCTIONNEMENT DE LA RADIO

- **COMMUTER AU MODE DE LA RADIO**

Appuyez sur la touche 'MOD' (7) afin de choisir le mode du syntoniseur; le mode de la radio apparaît à l'affichage, ainsi que la bande de syntonisation en mémoire.

- **CHOISIR LA BANDE DE SYNTONISATION DES FRÉQUENCES**

En mode du syntoniseur, appuyez brièvement sur la touche 'BND/LOU' (8) afin de choisir la bande de syntonisation désirée.

La bande de syntonisation changera dans l'ordre suivant :

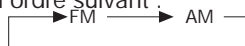

- **CHOISIR LA STATION DE RADIO**

Tournez le bouton de syntonisation TUNE (11) dans le sens horaire ou antihoraire afin d'ajuster l'indicatif de fréquence vers le haut ou le bas.

- **RÉCEPTION DES STATIONS LOCALES/DISTANTES**

Appuyez brièvement sur la touche 'LOC' (12) afin de permuter entre la réception des stations locales et distantes. Choisissez le réglage local lorsque les stations de radio entrent avec puissance et la réception

FONCTIONNEMENT

distante, lorsqu'elles entrent faiblement.

• MONO/STÉRÉO

En mode de bande FM, appuyez brièvement sur 'MON' (13) afin de choisir le mode de réception mono ou stéréo des stations de radio. Vous pouvez parfois améliorer la réception des stations éloignées en choisissant la position 'MONO'.

FONCTIONNEMENT DU LECTEUR CD

• COMMUTER AU MODE DU LECTEUR CD

Si aucun disque n'est inséré dans l'appareil :

Insérez délicatement un CD dans la fente du compartiment du CD (5), côté de l'étiquette vers le haut, jusqu'à ce que vous sentiez une légère résistance. Le CD est attiré automatiquement dans le lecteur. La lecture commence.

Si un CD a déjà été inséré dans l'appareil :
Appuyez successivement et brièvement sur la touche 'MOD' (7), jusqu'à ce que le mode du lecteur CD soit affiché.

• ÉJECTER LE DISQUE

Appuyez sur la touche '▲' (4) pour arrêter la lecture du CD et éjecter celui-ci. La radio commute automatiquement au mode du syntoniseur.

• EFFECTUER UNE PAUSE DE LA LECTURE

Appuyez brièvement sur la touche '⏸' (2) pour effectuer une pause du CD. Appuyez de nouveau sur cette touche pour reprendre la lecture.

• CHOISIR LES PISTES

Appuyez sur la touche de diminution des pistes 'TRACK ▼' (18) ou d'augmentation des pistes 'TRACK ▲' (17) pour choisir la piste précédente ou suivante. Les numéros des pistes seront affichés à l'écran.

Maintenez enfoncée la touche de diminution des pistes 'TRACK ▼' (18) ou d'augmentation des pistes 'TRACK ▲' (17) pendant quelques secondes pour reculer ou avancer rapidement au sein d'une piste. La lecture du CD débute lorsque vous relâchez la touche.

• RÉPÉTER LA MÊME PISTE

Appuyez sur la touche 'RPT' (15) afin de répéter continuellement la piste en cours. Appuyez de nouveau pour désactiver ce mode.

• ENTENDRE LE DÉBUT DE TOUTES LES PISTES

Appuyez sur la touche de balayage 'SCN' (14) afin de jouer les quelques premières secondes de chaque piste. Appuyez de nouveau pour arrêter le balayage par introduction et écouter la piste.

• JOUER TOUTES LES PISTES EN MODE ALÉATOIRE

Appuyez sur la touche 'SHF' (16) pour jouer toutes les pistes d'un disque dans le désordre. Appuyez de nouveau pour annuler la fonction.

FONCTIONNEMENT EN MODE MP3

• COMMUTER AU MODE MP3 :

Si aucun disque MP3 n'est inséré dans l'appareil :

Insérez délicatement un CD en format MP3 dans la fente d'insertion du CD (5), côté de l'étiquette vers le haut, jusqu'à ce que vous sentiez une légère résistance. Le CD MP3 est attiré automatiquement dans le lecteur.

La lecture commence en format MP3. Si un CD MP3 a déjà été inséré dans l'appareil :

Appuyez successivement et brièvement sur la touche 'MOD' (7) jusqu'à ce que le mode du lecteur CD (MP3) soit affiché.

• ÉJECTER LE DISQUE

Appuyez sur la touche '▲' (4) pour arrêter la lecture du disque MP3 et éjecter celui-ci. La radio commute automatiquement au mode du syntoniseur.

• EFFECTUER UNE PAUSE DE LA LECTURE

Appuyez brièvement sur la touche '⏸' (2) pour effectuer une pause du CD MP3. Appuyez de nouveau sur cette touche pour reprendre la lecture.

• CHOISIR LES PISTES

Appuyez sur la touche de diminution des pistes 'TRACK ▼' (18) ou d'augmentation des pistes 'TRACK ▲' (17) pour choisir la piste précédente ou suivante. Les numéros des pistes

FONCTIONNEMENT

seront affichés à l'écran.

Maintenez enfoncée la touche de diminution des pistes '**TRACK ▲**' (18) ou d'augmentation des pistes '**TRACK ▼**' (17) pendant quelques secondes pour reculer ou avancer rapidement au sein d'une piste. La lecture du CD débute lorsque vous relâchez la touche.

• RÉPÉTER LA MÊME PISTE

Appuyez sur la touche '**RPT**' (15) afin de répéter continuellement la piste en cours. Appuyez de nouveau pour désactiver ce mode.

Maintenez enfoncée la touche **RPT** (15) afin de répéter la lecture de toutes les pistes que contient le répertoire actuel. Appuyez de nouveau sur la touche et tenez-la enfoncée pendant quelques secondes pour désactiver ce mode.

• ENTENDRE LE DÉBUT DE TOUTES LES PISTES

Appuyez sur la touche de balayage '**SCN**' (14) afin de jouer les quelques premières secondes de chaque piste. Appuyez de nouveau pour arrêter le balayage par introduction et écouter la piste.

• JOUER TOUTES LES PISTES EN MODE ALÉATOIRE

Appuyez sur la touche '**SHF**' (16) pour jouer toutes les pistes d'un disque dans le désordre. Appuyez de nouveau pour annuler la fonction.

Si les pistes sont un mélange de pistes CD + MP3/WMA, maintenez enfoncée la touche **SHF** (16) pendant quelques secondes afin de changer la lecture des pistes CD au fichier MP3/WMA ou vice versa.

• CHOISIR LES PISTES À L'AIDE DE LA TOUCHE MP3

La touche **BND/LOU/D-AUD** (8) est assignée en tant que touche de sélection du mode audionumérique en mode MP3. Lorsque vous appuyez sur cette touche, elle active le choix de chaque mode de son MP3/WMA.

"Rechercher directement la piste" -> "Rechercher le nom du répertoire ou du fichier" -> "Navigation" à partir du menu racine à l'aide des touches **VOL ▲ / ▼** (20/21) ou des pistes **TRACK ▲ / ▼** (17/18) -> "Navigation" à partir du

répertoire actuel à l'aide des touches de **VOL ▲ / ▼** (20/21), ou des pistes **TRACK ▲ / ▼** (17/18).

• Rechercher directement la piste

Appuyez une fois sur la touche **BND/LOU/D-AUD** (8). L'appareil entre en mode de 'Recherche directe des pistes' du CD MP3/WMA.

Choisissez le numéro de la piste désirée en appuyant sur les touches **VOL ▲ / ▼** (20/21) ou **TRACK ▲ / ▼** (17/18), puis appuyez brièvement sur la touche **MOD (ENT)** (7).

Remarque :

Lorsque vous choisissez une piste, l'appareil jouera cette piste après quelques secondes, même si vous n'appuyez pas sur la touche **MOD (ENT)** (7).

• Rechercher le nom du répertoire ou du fichier

Appuyez deux fois sur la touche **BND/LOU/D-AUD** (8). L'appareil entre dans la 'recherche du nom du répertoire ou du fichier' du CD MP3/WMA.

L'appareil recherche les fichiers et répertoires qui possèdent le même caractère entré par l'utilisateur à l'aide des touches **VOL ▲ / ▼** (20/21) ou des pistes **TRACK ▲ / ▼** (17/18).

Voici une explication de ceci :

- Utilisez les touches **VOL ▲ / ▼** (20/21) pour choisir les caractères de A à Z, un espace vierge, de 0 à 9, -, ., +.
- Appuyez sur la touche **SEL** (3) pour confirmer l'entrée de chaque caractère.

- Appuyez sur la touche **B-SPACE** (13) pour effacer et modifier les caractères erronés.

Appuyez sur la touche **MOD(ENT)** (7):

- Pour lancer la lecture de la chanson;
- Si le titre sélectionné est un nom de répertoire, l'affichage indiquera (' '), puis;

- Utilisez les touches **VOL ▲ / ▼** (20/21) afin de lister toutes les chansons dans ce répertoire, puis choisissez le titre.
- Appuyez sur la touche **MOD (ENT)** (7) afin de confirmer le titre et lancer la lecture.

- Répétez les étapes ci-dessus si le titre nouvellement sélectionné est de nouveau un répertoire.

- Si le fichier ne peut pas être trouvé,

FONCTIONNEMENT

'NO FOUND' (aucun fichier trouvé) sera affiché à l'écran de la radio.

• Rechercher à partir du répertoire racine

Appuyez trois fois sur la touche **BND/LOU/D-AUD** (8). L'appareil entre dans la recherche du fichier ou du répertoire à partir de la racine en utilisant les touches **VOL ▲ / ▼** (20/21) ou **TRACK ▲ / ▼** (17/18).

L'affichage liste tous les répertoires et toutes les chansons disponibles.

Choisissez le répertoire et les chansons désirés à l'aide des touches **VOL ▲ / ▼** (20/21) et la touche **MOD (ENT)** (7) afin de confirmer. Si le titre sélectionné est une chanson, celle-ci commencera à jouer. Si le titre sélectionné est le nom d'un répertoire, l'affichage indiquera (' '), puis :

- Utilisez les touches **VOL ▲ / ▼** (20/21) afin de lister toutes les chansons dans ce répertoire, puis choisissez le titre.
- Appuyez sur la touche **MOD (ENT)** (7) afin de confirmer le titre et lancer la lecture.
- Répétez les étapes ci-dessus si le titre nouvellement sélectionné est de nouveau un répertoire.

• Rechercher à partir du répertoire en cours

Appuyez quatre fois sur la touche **BND/LOU/D-AUD** (8). L'appareil entre dans la recherche du fichier ou du répertoire à partir du répertoire en cours en utilisant les touches **VOL ▲ / ▼** (20/21) ou **TRACK ▲ / ▼** (17/18). Le répertoire actuel est affiché pendant une seconde et le nom du fichier en cours de lecture est également affiché (sélectionné).

L'utilisateur peut choisir le répertoire ou le fichier au sein du répertoire à l'aide des touches **VOL ▲ / ▼** (20/21). Jouez le fichier en appuyant sur la touche **MOD (ENT)** (7).

REMARQUE :

Utilisez les touches **VOL ▲ / ▼** (20/21) pour changer les piste une à la fois.

Utilisez les touches **TRACK ▲ / ▼** (17/18) pour changer les pistes dix à la fois.

• RENSEIGNEMENTS RELATIFS À L'AFFICHAGE

Appuyez sur la touche 'DSP' (9) pour afficher les renseignements suivants : horloge, étiquette ID3 (et les données suivantes, si elles sont disponibles : titre de la chanson, nom du répertoire, nom de l'artiste et autres renseignements se rapportant au contenu...), ainsi que d'autres données pertinentes.

FONCTIONNEMENT DU MODE WMA

L'appareil peut jouer les disques encodés en format WMA; son utilisation s'effectue de la même manière que pour les disques MP3, dont les fonctions sont décrites ci-dessus.

FONCTIONNEMENT

REMARQUES SUR LES DISQUES :

A. Remarques relatives aux disques :

1. Ne tentez pas de jouer des disques aux formes irrégulières (par exemple, de forme carrée, en coeur, etc.) car ceux-ci peuvent endommager l'appareil. N'utilisez que des disques compacts circulaires.
2. Ne collez pas d'étiquettes ni de ruban autocollant sur le côté de l'étiquette ni sur le côté enregistreur d'un disque, car ceci peut causer un mauvais fonctionnement.
3. Les particules de poussière, les égratignures et les disques ondulés peuvent être à l'origine d'un mauvais fonctionnement.

B. Remarques relatives aux disques inscriptibles (CD-R) et réinscriptibles (CD-RW) :

1. Assurez-vous de n'utiliser que les disques portant les inscriptions cidessous dans cet appareil :



2. L'appareil ne peut pas jouer les disques CD-R/CD-RW qui ne sont pas finalisés. (Veuillez consulter le guide d'utilisation de votre graveur de CD-R/CD-RW ou son logiciel pour plus de renseignements sur le processus de finalisation.)
- 3 Selon le statut d'enregistrement, les conditions du disque et les appareils utilisés lors de l'enregistrement, certains disques CD-R/CD-RW peuvent ne pas être lus par l'appareil. (Voir *1.)

*1 : Pour obtenir une lecture plus efficace, veuillez suivre les recommandations suivantes :

- a. Utilisez des disques CD-RW dont la vitesse est de 1x à 4x et gravez à une vitesse de 1x à 2x.
- b. Utilisez des disques CD-R dont la vitesse est de 1x à 8x et gravez à une vitesse de 1x à 2x.
- c. Ne jouez pas les CD-RW si ceux-ci ont été gravés plus de 5 fois.

SPÉCIFICATIONS

GÉNÉRALES

Alimentation	: 12 volts CC, masse négative
Dimensions du châssis	: 178 (L) x 163 (P) x 50 (H)
Commandes de tonalité	
- Graves (à 100 Hz)	: ± 7 dB
- Aigus (à 10 KHz)	: ± 7 dB
Puissance de sortie maximum	: 4 x 40 watts (max.)
Drain de courant	: 15 ampères (max.)

LECTEUR CD

Rapport signal-bruit	: Plus de 55 dB
Séparation des canaux	: Plus de 40 dB
Réponse en fréquences	: 50 Hz - 15 KHz

RADIO

FM

Plage de fréquences	: 88 à 108 MHz
IF	: 10.7 MHz
Sensibilité (S/B=30dB)	: 15 μ V
Séparation stéréophonique	: > 25 dB

AM

Plage de fréquences	: 530 à 1710 kHz
IF	: 450 KHz
Sensibilité (S/B=30dB)	: 38 dBu

GUIDE DE DÉPANNAGE

Avant de vérifier les points ci-dessous, vérifiez les raccords de vos cable. Si, après vérification de tous les points ci-dessous, le problème persiste encore, consultez le marchand qui vous a vendu l'appareil ou un centre de service autorisé.

Symptôme	Cause	Solution
Aucune alimentation	La clé de contact n'est pas tournée.	Si le bloc d'alimentation est bien raccordé à la borne accessoire de la clé de contact mais le moteur ne tourne pas, tournez la clé en position accessoire 'ACC'.
	Le fusible est sauté.	Remplacez le fusible.
Le disque ne peut être chargé ni éjecté.	Il y a déjà un disque dans l'appareil	Retirez le disque de l'appareil et insérez un autre disque.
	Le disque est inséré à l'envers.	Insérez le disque compact, côté de l'étiquette vers le haut.
	Le disque est très sale ou défectueux.	Nettoyez le disque ou essayez-en un autre.
	La température à l'intérieur du véhicule est trop élevée.	Refroidissez l'habitacle et attendez que la température revienne à la normale.
	Il y a présence de condensation due à l'humidité.	Laissez le lecteur en position hors tension pendant environ une heure, puis réessayez.
Aucun son	Le volume est au minimum.	Ajustez le volume au niveau désiré.
	Les câbles ne sont pas bien raccordés.	Vérifiez vos raccords.
Les pistes du DC sautent.	L'angle de l'installation dépasse les 30 degrés.	Ajustez l'angle de l'installation pour que celui-ci soit inférieur à 30 degrés.
	Le disque est très sale ou défectueux.	Nettoyez le disque compact ou essayez d'en jouer un autre.
Les touches de fonctionnement ne peuvent pas être activées.	Le micro-ordinateur intégré ne fonctionne pas adéquatement à cause du bruit.	Appuyez sur la touche de réinitialisation "RESET". La face amovible n'est pas bien insérée en position.
La radio ne fonctionne pas. La sélection automatique de la station de radio ne fonctionne pas.	Le câble d'antenne n'est pas raccordé.	Insérez solidement le câble de l'antenne.
	Les signaux sont trop faibles.	Sélectionnez manuellement la station de radio.